

FCH series, FC series, FRH series, FNS series, FR series,  
 FS series, B series, CB series, CA series

CHIPPERS, NEEDLE SCALERS, CHIPPING HAMMERS, RAMMERS,  
 LIGHT HAMMERS, BREAKERS, RIVETING HAMMERS



**WARNING—警告—警告—경고—AVERTISSEMENT—ACHTUNG—ADVERTENCIA—ATENÇÃO**



<b>EN</b>	To reduce the risk of injury, before using or servicing tool, read and understand the following information as well as separately provided safety instructions (Item number: 5412060193). The features and descriptions of our products are subject to change without prior notice.		3
<b>JA</b>	怪我を防ぐために、製品を使用・修理する前には、次の情報および安全の手引き (アイテム番号: 5412060193) を読んでよく理解してください。当社製品の機能や説明は、事前の通告なしに変更されることがあります。		6
<b>ZH</b>	为减少受伤风险，在使用或维修工具之前，请阅读和了解以下信息以及分别提供的安全说明 (档案号：5412060193)。本公司产品特点和描述可随时变更，恕不事先通知。		9
<b>KO</b>	부상 위험의 감소를 위하여, 공구를 사용하거나 정비하기 전에 다음 정보는 물론 별도로 제공되는 안전 지침 (Item number: 5412060193)을 읽고 숙지하십시오. 자사 제품들의 특징 및 내용은 사전 통지 없이 변경될 수 있습니다.		12
<b>FR</b>	Pour réduire le risque de blessures, avant d'utiliser ou de réparer cet outil, lire et comprendre les informations suivantes ainsi que les instructions de sécurité fournies séparément (article n° 5412060193). Les caractéristiques et descriptions de nos produits sont sujettes à modification sans préavis.		15
<b>DE</b>	Zur Unfallverhütung vor Gebrauch oder Wartung des Werkzeugs die folgenden Informationen sowie die zugehörigen Sicherheitsanweisungen lesen (Artikelnr: 5412060193). Änderungen der Produktbeschreibungen und -ausstattung vorbehalten.		18
<b>ES</b>	Para reducir el riesgo de lesión, antes de usar o reparar la herramienta, lea y entienda la siguiente información y las instrucciones de seguridad que viene por aparte. (Número de artículo: 5412060193). Las características y descripciones de nuestros productos están sujetas a cambio sin previo aviso.		21
<b>PT</b>	Para reduzir o risco de ferimentos, antes de usar ou fazer a manutenção da ferramenta, leia e compreenda as seguintes informações, assim como as instruções de segurança fornecidas em separado (Número do item: 5412060193). As características e descrições dos nossos produtos estão sujeitas a alteração sem aviso prévio.		24



## AVVISO—VAROITUS—VARNING—ADVARSEL—ADVARSEL—WAARSCHUWING—OSTRZEŻENIE—VAROVANIE—ВНИМАНИЕ



IT	Per ridurre il rischio di ferite, prima di utilizzare o effettuare operazioni di manutenzione sull'attrezzo, leggere e comprendere le seguenti informazioni oltre alle istruzioni di sicurezza fornite separatamente (Articolo numero: 5412060193). Le caratteristiche e le descrizioni dei nostri prodotti sono soggette a modifica senza preavviso.		27
FI	Työtäpaturmien välttämiseksi lue ja ymmärrä seuraavat tiedot sekä erikseen toimitetut turvallisuusohjeet ennen työkalun käyttämistä tai huoltamista (osanumero: 5412060193). Tuotteidemme ominaisuuksia ja kuvauksia voidaan muuttaa ilman ennakoilmoitusta.		30
SV	För att minska skaderisker ber vi dig att noggrant läsa och förstå den följande informationen likväl som separat tillhandahållna säkerhetsinstruktioner, innan användning eller serviceåtgärd på verktyget (artikelnummer: 5412060193). Egenskaperna och beskrivningen av våra produkter kan komma att ändras utan föregående kungörelse.		33
NO	For å redusere fare for skade før du bruker eller vedlikeholder verktøyet, les og forstå følgende informasjon og også sikkerhetsinstruksene som følger med (delenummer: 5412060193). Egenskapene til og beskrivelsene av produktene våre kan endres uten forhåndsmelding.		36
DA	Læs og forstå den følgende information såvel som de særskilte sikkerhedsanvisninger (Del nr. 5412060193) før brug af værktøjet eller servicearbejde for at mindske risikoen for tilskadekomst. Vore produkters egenskaber og beskrivelser kan ændres uden varsel.		39
NL	Verminder het risico op letsel: zorg dat u de volgende informatie alsook de apart bijgeleverde veiligheidsvoorschriften (itemnummer: 5412060193) leest en begrijpt. 5412060193). De kenmerken en beschrijving van onze producten zijn onderhevig aan wijziging zonder voorafgaande kennisgeving.		42
PL	Aby zmniejszyć ryzyko wypadku, przed użyciem lub wykonaniem serwisu narzędzia należy się zapoznać z poniższymi informacjami i z dostarczoną oddzielnie instrukcją bezpieczeństwa. 5412060193). Funkcje i właściwości naszych produktów podlegają zmianom bez uprzedzenia.		45
SK	Na zníženie rizika zranenia pred použitím alebo servisom nástroja si prečítajte a pochopte nasledujúce informácie ako aj osobitne dodané bezpečnostné pokyny (položka číslo: 5412060193). Funkcie a popisy našich produktov podliehajú zmene bez predchádzajúceho oznámenia.		48
RU	Во избежание получения травмы перед тем, как использовать или осуществлять обслуживание инструмента, прочтите и удостоверьтесь, что Вы поняли следующую информацию, а также информацию о безопасности, представленную в виде отдельного документа (Номер изделия: 5412060193). Функции и описание нашей продукции может изменяться без предварительного уведомления.		51

**INSTRUCTION MANUAL**

This product is designed for removal operations and forming of metal, using a hammer action. No other use permitted. For professional use only.

**AIR LINE FILTER AND LUBRICATOR**

It is necessary to get rid of moisture and dirt from the air line and give proper lubrication. If moisture, dirt and/or other impurities are put in the tool, it may cause seize of the motor part, unnecessary wear of parts and reduced performance. Air filter and air lubricator are recommended to be fitted as close as practicable to the tool in use.

**LUBRICANTS**

Seek medical advice immediately if any lubricant should contaminate the eyes or be accidentally ingested. If air line lubricator is not used, lubricate the motor part with ISOVG32 turbine oil or equivalent oil daily before use. Do not burst into full speed operation after lubrication, or it may cause overspeed. Lithium system grease is recommended for lubrication of bearings, cam and clutch part, gears and gear cases. Lubricate them when giving maintenance or periodical inspection. Following are recommended lubricants.

**MOTOR PART**

Castrol Alphasyn T32  
Mobil Mobil SHC 624  
Texaco RD Lube 32  
Kuwait Petroleum Q8 Schuman ISO VG32  
Statoil Mereta 32

**BEARING, GEAR, CLUTCH AND CAM**

BP Energese LS-EP2  
Castrol Spheerol EP L2  
Esso Beacon 2  
Shell Alvania Grease EP2  
Mobil Mobilplex 47  
Texaco Multifak EP2  
Kuwait Petroleum Q8 Rembrandt EP

When handling lubricants regularly, wear suitable clothes of impervious material. Clothing contaminated by lubricants should be changed.

**MAINTENANCE AND REPAIRS**

The tool must be properly maintained and tested by competent and trained personnel. At any sign of malfunction or unusual behavior, the tool should be taken out of service for examination and repair. If necessary, you can get necessary information and instructions for repairs and maintenance from the manufacturer or manufacturer's authorized agent in your country.

It is recommended to dismantle the tool for overhauling and cleaning periodically after 500 hours of operation or once every six months.

When replacing parts, be sure to use genuine FUJI replacement parts.

If not, it may result in decreased performance and increased maintenance.

When giving maintenance or repairs, be sure to disconnect the tool from the air line or to shut off the air line.

Before clearing the tool for use, make sure that it has been correctly assembled with all fasteners tightened.

Never operate the tool off the work. It would cause tool breakage.

**KEEPING TOOL AFTER USE**

Always keep the tool clean so that it can be used properly and safely whenever necessary.

When storing the tool after use, keep the tool in a safe way.

**DISPOSAL OF TOOL**

The tool is made of steel, casting iron, brass, bronze casting, aluminum alloy, rubber and plastic components or using some of those materials. When disposing of the tool, be sure not to cause pollution to human beings and environment.

**RETAINER**

Always use the retainer to prevent the percussive accessory from ejection.

Do not use a retainer which is damaged, severely worn, nicked, bent warped and burred. Do not reform them.

**MOUNTING AND DISMOUNTING PERCUSSIVE ACCESSORY**

When mounting and dismantling the percussive accessory, be sure to disconnect the tool from the air line or to shut off the air line.

**CORRECT PERCUSSIVE ACCESSORY TO CORRECT TOOL**

Make sure that the percussive accessory fits with the tool. Check before use that the shank size of the percussive accessory is compatible with the bush size for the percussive accessory on the tool.

There are the following two kinds of bush shapes for the percussive accessory on FC-series chipping hammers and FRH-series light hammers. Make sure that the shank shape is compatible with the bush shape on the tool.



Never use a percussive accessory without collar on FC-series chipping hammers and FRH-series light hammers. The collar is the retainer and prevents the percussive accessory from ejection.

**CHECK OF PERCUSSIVE ACCESSORY BEFORE USE**

Always use only a proper percussive accessory.  
Do not use a percussive accessory worn at the cutting edge or at the shank. A worn percussive accessory would cause tool breakage, reduce efficiency and can increase vibration. Steel which breaks can cause injury. Handle and store the percussive accessory with care in accordance with its manufacturer's instructions.

**FATIGUE OF PERCUSSIVE ACCESSORY**

Remember that the percussive accessory may break after a long time of use due to fatigue caused by heavy strains. Give a regular check to the percussive accessory.

**MOUNTING PERCUSSIVE ACCESSORY TO TOOL**

**\* FCH-20 CHIPPER**

1. Remove Locking Clutch (708).
2. Unscrew Chisel Holder (714).
3. Insert the chisel into Holder Spring (715) and Chisel Holder.
4. Screw Chisel Holder on Cylinder (701).
5. Be sure to mount Locking Clutch to lock Chisel Holder to Cylinder.

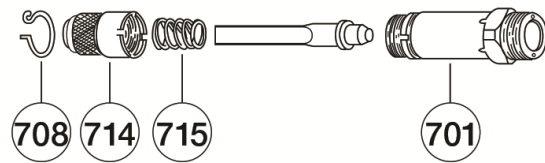

**\* FCH-20F, -25 and -25B CHIPPERS**

1. Insert the chisel into Chisel Holder (714).
2. Pull Chisel Holder in the direction of the arrow to insert or remove the chisel.

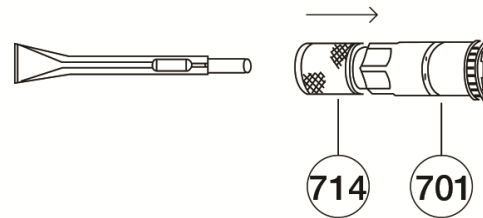

**\* FC-1Z, -2Z, -3Z and -4Z CHIPPING HAMMERS**

1. Insert the chisel into Chisel Holder (714).
2. Mount Chisel Holder on Cylinder (701).
3. Set the inside groove of Chisel Holder to the groove on Cylinder.
4. Insert Retainer Spring (761) into the groove of Chisel Holder.

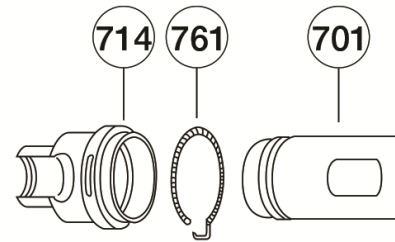

**\* FC-01SA CHIPPING HAMMER  
FRH-3, -6 and -6A LIGHT HAMMERS**

1. Insert the chisel into Chisel Holder Spring (715).
2. Screw Chisel Holder Spring on Cylinder (701).

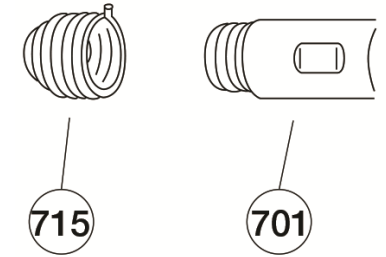

**\* FNS-2 and -2P NEEDLE SCALERS**

1. Widen the stopper (492) knobs and remove the stopper from the cylinder.
2. Dismount Front Tube (756) from Cylinder (701) in the order 3-2-1.
3. Insert needles into the holes of Needle Holder (758).
4. Mount Front Tube on Cylinder in the order 1-2-3.
5. Push in the stopper to attach it to the cylinder.

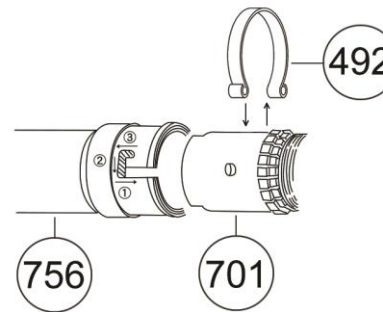

**\* FR- SAND RAMMERS**

1. Just push Piston (720) in Butt.

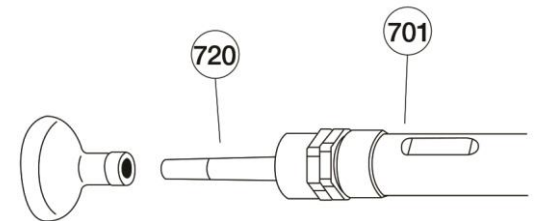

**\* FRH-Baby hammer**

1. Loosen and remove Chisel Holder Spring (719).
2. Insert the chisel into Chisel Holder Spring.
3. Screw Chisel Holder Spring onto cylinder (701).

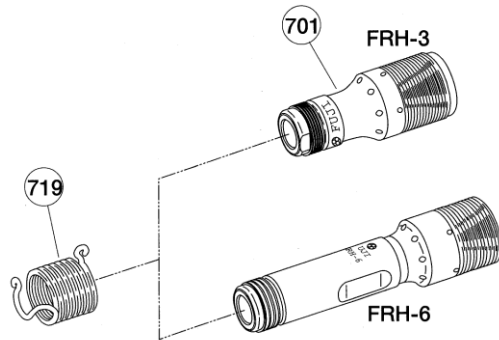
**\* FS-Scaling hammer**

1. Remove cap (130), using a monkey wrench or a spanner (44Hex.).
2. Remove "O" ring (C04), damper (712), Cylinder Lid (711), and Piston (720) from Cylinder (701).
3. Insert a new Piston in Cylinder and put back Cylinder Lid, Damper and "O"ring.
4. Screw back Cap.

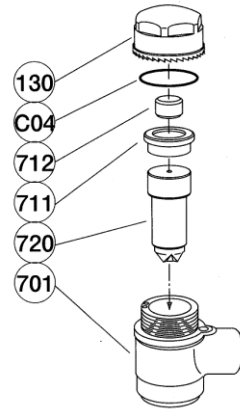
**\* CB-Concrete breaker**

1. Push protrusion part of Holder Spring (22), and turn Chisel Holder (18) to the left to remove it.
2. Insert the chisel in Cylinder (16).
3. Screw Chisel Holder on Holder Spring until the protrusion part of Holder Spring falls into one of the Chisel Holder notches and to a point where it will not come out. Be careful not to screw too much. (If it is screwed to much, no gap will exist between Chisel and Piston. And this would cause tool breakage).

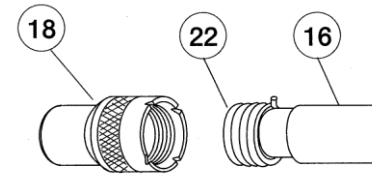
**\* CA-Concrete breaker**

1. Turn Chisel Holder Spring (190) and remove from cylinder (30).
2. Insert chisel in Cylinder.
3. Screw Chisel Holder Spring on Cylinder.

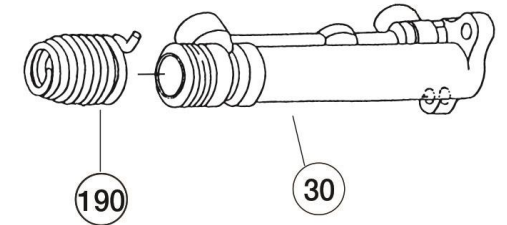
**MANUFACTURER'S LIMITED WARRANTY**

Limited Warranty: The "Products" of Fuji Industrial Technique co., Ltd. ("FUJI") are warranted to be free from defects in material and workmanship for one year from the date of purchase. This Warranty applies only to Products purchased new from FUJI or its authorized dealers. Of course, this Warranty does not apply to products which have been abused, misused, modified, or repaired by someone other than FUJI or its Authorized Service Representatives. If a FUJI Product proves defective in material or workmanship within one year after purchase, return it to any FUJI Factory Service Center or Authorized Service Center for FUJI tools, transportation prepaid, enclosing your name and address, adequate proof of date of purchase, and a short description of the defect. FUJI will, at its option, repair or replace defective Products free of charge. Repairs or replacements are warranted as described above for the remainder of the original warranty period. FUJI's sole liability and your exclusive remedy under this Warranty is limited to repair or replacement of the defective Product. (There Are No Other Warranties Expressed Or Implied And FUJI Shall Not Be Liable For Incidental, Consequential, Or Special Damages, Or Any Other Damages, Costs Or Expenses Excepting Only The Cost Or Expense Of Repair Or Replacement As Described Above.)

**COPYRIGHT 2011, Fuji Industrial Technique co., Ltd.**

All rights reserved. Any unauthorized use or copying of the contents or part thereof is prohibited. This applies in particular to trademarks, model denominations, part numbers and drawings. Use only authorized parts. Any damage or malfunction caused by the use of unauthorized parts is not covered by Warranty or Product Liability.

## 取扱説明書

この製品は、金属の成型および除去用に設計されています。他の用途には使用しないでください。業務用製品です。

### エアラインフィルタとルブリケータ

エアラインから水分とゴミを取り除き、注油をする必要があります。水分、ゴミ、他の不純物が製品に入ると、モータ部の停止、部品の早期摩耗、性能低下を招くことがあります。エアフィルタとルブリケータは、できるだけ製品に近い場所に取り付けてください。

### 潤滑油

潤滑油が眼や口に入った場合は、直ちに医療手当を受けてください。

エアラインルブリケータを使用していない場合は、毎日製品を使用する前に、モータ部に ISOVG32 タービン油もしくは同等品を注油してください。注油後に最高速度で作動させないでください。オーバースピードになることがあります。ベアリング、カム、クラッチ部、ギア、ギアケースの潤滑油には、リチウム系のグリースをお勧めします。メンテナンスや定期点検のときに注油してください。下記潤滑油をお勧めします。

### モータ部品

Castrol Alphasyn T32  
Mobil Mobil SHC 624  
Texaco RD Lube 32  
Kuwait Petroleum Q8 Schuman ISO VG32  
Statoil Mereta 32

### ベアリング、ギア、クラッチ、カム

BP Energese LS-EP2  
Castrol Spheerol EP L2  
Esso Beacon 2  
Shell Alvania Grease EP2  
Mobil Mobilplex 47  
Texaco Multifak EP2  
Kuwait Petroleum Q8 Rembrandt EP

潤滑油を扱うときは、防油素材でできた衣服を着用してください。潤滑油で汚れた衣服は着替えてください。

### メンテナンスと修理

製品のメンテナンスやテストは、不二での講習を受け、合格した有資格者のみが実施できます。

使用中に異常を感じた場合は直ちに使用を中止して、点検・修理を依頼してください。不二または国内の正規代理店で、修理やメンテナンスに関する情報を提供しています。

500 時間作動した後、または 6 ヶ月毎に、製品をオーバーホールするようにお勧めします。

部品取り換えの際は、必ず純正部品を使ってください。類似代替品を使用すると性能が低下し、頻繁にメンテナンスが必要になります。

メンテナンスや修理の際は、必ずエアの供給を止め、製品をエアホースから外してください。

使用前には、ねじの緩みや部品の損傷等がないか、必ず点検してください。

製品を作業面から離して操作しないでください。破損の原因になります。

### 使用後の製品管理

必要なときにいつでも安全に使用できるように、製品の管理をしてください。

使用後の製品は、安全な状態で保管してください。

### 製品の処分

製品には鋼鉄、鋳造鉄、真ちゅう、銅、アルミ合金、ゴム、プラスチックなどが使用されています。製品を処分する際は、人や環境に汚染の影響がでないように配慮してください。

### リテーナ

チゼルが飛び出してしまうないように、必ずリテーナを使ってください。

リテーナは損傷があるもの、極度に使い古されたもの、キズがあるもの、曲がっているもの、歪んでいるもの、または刻み目があるものは使用しないでください。改造しないでください。

### チゼルの着脱

チゼル着脱の際は、必ずエアの供給を止め、製品をエアホースから外してください。

### 適正製品に適正チゼル使用

チゼルが製品に適合していることを確認してください。使用前に、チゼルのシャンクサイズが、製品のチゼル用ブッシュサイズに合うことを確認してください。

FC シリーズチップングハンマと FRH シリーズ小型ハンマのチゼル用ブッシュの形には、次の 2 種類があります。シャンクの形が、製品のブッシュの形に合うことを確認してください。



FC シリーズチップングハンマと FRH シリーズ小型ハンマでは、カラーなしのチゼルを使わないでください。カラーがリテーナの役を果たし、チゼルの飛び出しを防ぎます。

#### チゼルの使用前チェック

必ず、指定されたチゼルを使ってください。

切断刃やシャンクが使い古されているチゼルは使わないでください。使い古したチゼルは製品破損を引き起こし、作業効率を下げて振動を増加させます。破損した鋼鉄は負傷の原因となります。

チゼルは、メーカーの指示に従って正しく取り扱ってください。

#### チゼルの疲労

チゼルは長期間使用すると、重荷重による疲労が原因で破損することがあります。チゼルは定期的に点検してください。

#### チゼルの製品取り付け

##### \* FCH-20 チツパ

1. 回り止めを外す。
2. チゼルホルダ (714) のネジを緩めて外す。
3. チゼルを、ホルダスプリング (715) とチゼルホルダに差し込む。
4. チゼルホルダをシリンダ (701) にねじ込む。
5. 回り止めで、チゼルホルダをシリンダに留める。

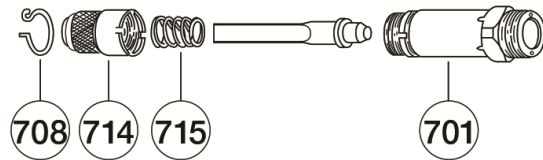

##### \* FCH-20F、25、25B チツパ

1. チゼルを、チゼルホルダ (714) に差し込む。
2. チゼルを着脱するには、チゼルホルダを矢印の方向に引っ張る。

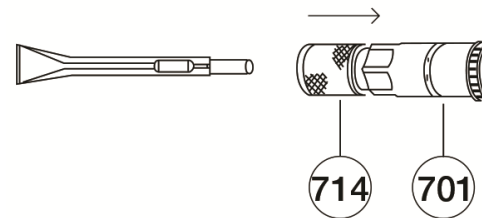

##### \* FC-1Z、2Z、3Z、4Z チップングハンマ

1. チゼルホルダ (714) にチゼルを差し込む。
2. チゼルホルダをシリンダ (701) に取り付ける。
3. チゼルホルダの内溝をシリンダの溝にセットする。
4. リテーナスプリング (761) をチゼルホルダの溝に差し込む。

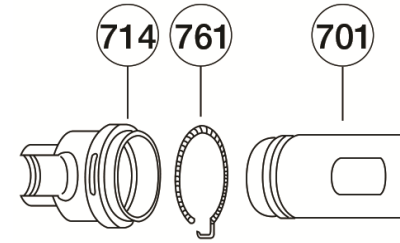

##### \* FC-01SA チップングハンマ

##### FRH-3、6、-6A 小型ハンマ

1. チゼルホルダスプリング (715) にチゼルを差し込む。
2. チゼルホルダスプリングをシリンダ (701) にねじ込んで留める。

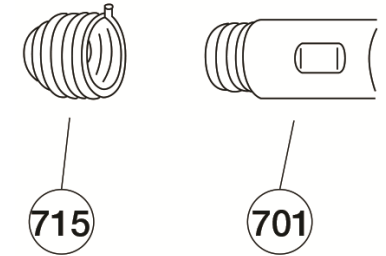

##### \* FNS-2、2P ニードルスケーラ

1. ストップ (492) のつまみを広げ、シリンダから取り外す。
2. 3-2-1 の順で、フロントチューブ (756) をシリンダ (701) から取り外す。
3. ニードルホルダ (758) の穴にニードルを差し込む。
4. 1-2-3 の順で、フロントチューブをシリンダに取り付ける。
5. ストップをシリンダに押しこみ取り付ける。

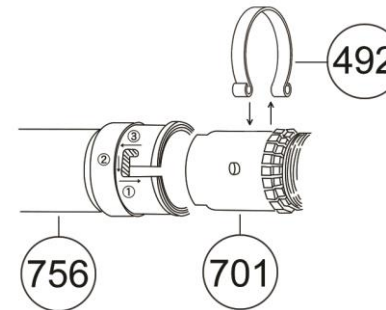

##### \* FR サンドランマ

1. ピストン (720) をバットに押し込む。

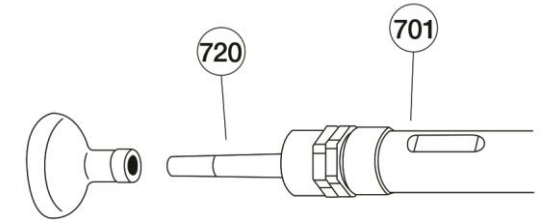

**\* FRH ベビーハンマ**

1. チゼルホルダスプリング (719) を緩めて外す。
2. チゼルホルダスプリングにチゼルを差し込む。
3. チゼルホルダスプリングをシリンダ (701) にねじ込み留める。

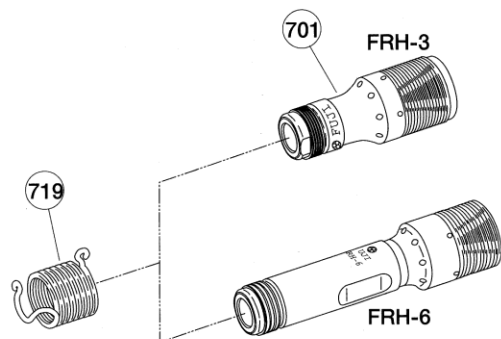
**\* FS スケーリングハンマ**

1. モンキレンチまたはスパナ (44Hex.) を使って、キャップ (130) を外す。
2. シリンダ (701) から O リング (C04)、ダンパ (712)、シリンダ蓋 (711)、ピストン (720) を外す。
3. 新しいピストンをシリンダに入れ、シリンダ蓋、ダンパ、O リングを元に戻す。
4. キャップをねじ込み留める。

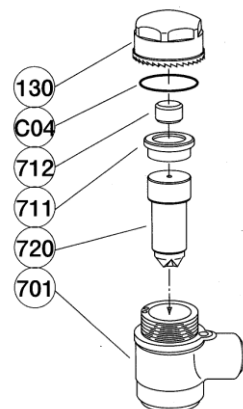
**\* CB コンクリートブレーカ**

1. ホルダスプリング (22) の突起部を押して、チゼルホルダ (18) を左に回して外す。
2. チゼルをシリンダ (16) に差し込む。
3. チゼルホルダをホルダスプリングにねじ込んで留める。そのときに、ホルダスプリングの突起部がチゼルホルダのノッチのひょうつに入り、外れない程度にねじ込む。ねじ込み過ぎないように注意する。(ねじ込み過ぎると、チゼルとピストンの間に隙間がなくなり、製品破損の原因になる)。

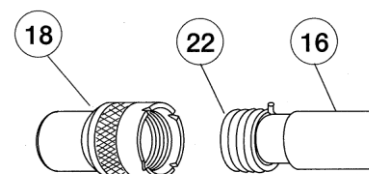
**\* CA コンクリートブレーカ**

1. チゼルホルダスプリング (190) を回して、シリンダ (30) から外す。
2. チゼルを、シリンダに差し込む。
3. チゼルホルダスプリングをシリンダにねじ込んで留める。

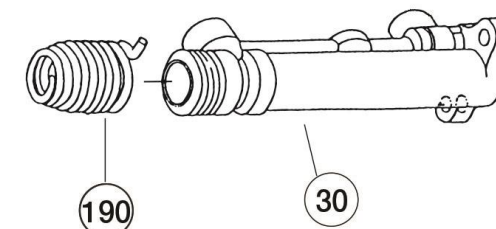
**保証内容と期間**

保証内容: Fuji Industrial Technique co., Ltd. (不二空機株式会社/ "FUJI") の「製品」は、ご購入の日から 1 年間保証されています。この保証は、不二またはその認定代理店から新品購入された製品にのみ適用されます。この保証は、不正使用、誤用、または改造使用、あるいは不二または認定サービスセンター以外によって修理された製品には適用されません。万一、ご購入後 1 年以内に製品に素材や製造上の欠陥等があった場合は、不二工場 または不二製品の認定サービスセンターまで、送料前払いでご返送ください。製品と一緒に、お客様のお名前、ご住所、(領収書など)ご購入日を証明できるものと不具合の簡単な説明書きをご同梱ください。不二にて検査を行い、欠陥確認後、無償にて修理または交換いたします。不二のお客様への保証賠償は、欠陥製品の修理または交換のみです。(この保証内容以外には、明示または黙示の保証はありません。不二は、偶発的、間接的、または特別な損害や他の損害、または上記の修理や交換にかかる費用や経費以外の費用または経費に対し、責任を負いません。)

**著作権 2011、Fuji Industrial Technique co., Ltd.**

著作権所有。ここに記載されているもの、またはその一部を許可なく使用・複製することは禁じられています。これは特に商標、モデルの種類、部品番号、図などに適用されます。認可された部品のみを使ってください。非認可部品の使用が原因による損傷や故障は、保証や製造物責任の対象になりません。

## 使用说明手册

本产品旨在利用锤击动作的去除作业及金属成形。不得用于其它目的。只供专业人员使用。

## 空气管线过滤器和润滑器

有必要去除空气管线中的水汽和污物并予以适当润滑。如果水汽、污物和/或杂质进入工具中，可造成马达零件停止转动、不必要的磨损及降低性能。空气过滤器和空气润滑器的安装建议尽可能接近使用中的工具。

## 润滑剂

如果任何润滑剂进入眼睛或误被摄入，请立即就医。如果空气管线润滑器不在使用，请在使用前每天用 ISOVG32 涡轮机油或相当等级的机油润滑马达零件。请勿在润滑后猛然加到全速，否则会造成超速运转。推荐采用锂基润滑脂润滑轴承、凸轮以及离合器零件、齿轮和齿轮盒。请在维护或定期检查时润滑上述部件。以下为推荐使用的润滑脂。

## 马达零件

Castrol Alphasyn T32  
Mobil Mobil SHC 624  
Texaco RD Lube 32  
Kuwait Petroleum Q8 Schuman ISO VG32  
Statoil Mereta 32

## 轴承、齿轮、离合器和凸轮

BP Energese LS-EP2  
Castrol Spheerol EP L2  
Esso Beacon 2  
Shell Alvania Grease EP2  
Mobil Mobilplex 47  
Texaco Multifak EP2  
Kuwait Petroleum Q8 Rembrandt EP

日常操作润滑剂时，请穿戴由不透水材料制作的适当衣物。被润滑剂污染的衣服应即更换。

## 维护和修理

工具必须由具有能力及经过训练的人员进行适当的维护和测试。如果发生任何故障或异常表现，工具应退出使用以便检查和修理。如有必要，您可以从您所在国家的制造商或制造商授权代理处得到必要的修理与维护信息和说明。

建议使用 500 小时后或每六个月拆开工具检修及定期清洁。

更换零件时，请确定使用真正的 FUJI 产更换零件。

如果不这样做，可导致性能下降和维护增加。

进行维护或修理时，请确定工具已从空气管线脱开，或关断空气管线。

在工具准备使用之前，请确定各部件装配正确，所有紧固件都已上紧。

不工作时，不要操作工具可造成工具断裂。

## 工具用后保养

任何时候都要保持工具清洁，以便在必要时正确及安全使用。

工具用后存放时，应以安全的方式保存。

## 工具弃置

本工具用钢、铸铁、黄铜、青铜、铝合金、橡胶和塑料部件或上述材料制成。弃置工具时，不得对人类和环境造成污染。

## 挡环

任何情况下都要使用挡环以防止冲击附件被抛出。

如果档换损坏、严重磨损、有缺口、弯曲和有毛刺，请勿使用。切勿改造档环。

## 安装和拆卸冲击附件

安装和拆卸冲击附件时，请确定工具已从空气管线脱开，或关断空气管线。

## 在正确的工具上使用正确的冲击附件

确定冲击附件能够适配工具。使用前检查冲击附件的柄杆与工具上的冲击附件轴套尺寸匹配。

在 FC 系列凿锤和 FRH 系列轻锤上有两种冲击附件轴套形状。请确定柄杆形状与工具轴套形状匹配。



在 FC 系列凿锤和 FRH 系列轻锤上使用冲击附件必须带有护箍。护箍是一种挡环，用于防止冲击附件被抛出工具。

### 使用前检查冲击附件

任何情况下均只可使用适当的冲击附件。

切勿使用切削刃或柄杆磨损的冲击附件。磨损的冲击附件可造成工具断裂，降低效率并可增加振动。断裂的钢材可造成伤害。

请根据制造商说明小心处理和存放冲击附件。

### 冲击附件的疲劳

请记住，冲击附件在长时间使用后可因应力造成的疲劳而断裂。应经常对冲击附件进行检查。

### 在工具上安装冲击附件

#### \* FCH-20 气锤

1. 卸下锁紧闩(708)。
2. 拧下凿头支架(714)。
3. 将凿头插入支架弹簧(715) 和凿头支架。
4. 将凿头支架拧在气缸上(701)。
5. 确定装上锁紧闩装，以将凿头支架锁定在气缸上。

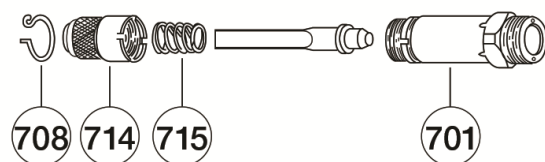

#### \* FCH-20F、-25 和 -25B 气锤

1. 将凿头插入凿头支架(714)。
2. 插入或取下凿头时，将凿头支架往箭头方向拉。

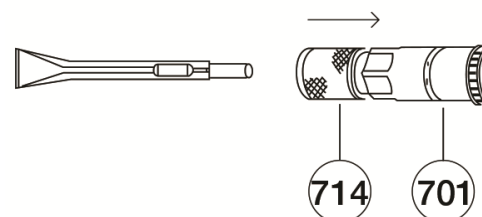

#### \* FC-1Z、-2Z、-3Z 和 -4Z 凿锤

1. 将凿头插入凿头支架(714)。
2. 将凿头支架装在气缸上(701)。
3. 将凿头支架的内槽对准气缸上的槽子。
4. 将挡环弹簧(761) 插入凿头支架的槽子。

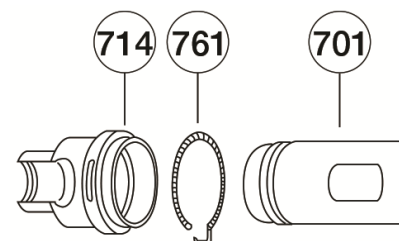

#### \* FNS-2 和 -2P 针刮器

1. 拉开两边有 2 个锁扣(492)的把手，从气缸上拆卸下来。
2. 按 3-2-1 的顺序从气缸 (701) 上拆下前管 (756)。
3. 将针头插入针头支架(758)上的孔。
4. 按 1-2-3 的顺序将前管装上气缸。
5. 把锁扣塞到气缸上进行安装。

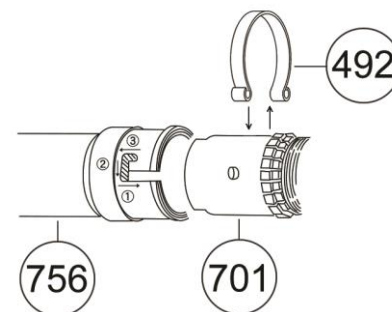

#### \* FC-01SA 凿锤

#### FRH-3、-6 和 -6A 轻锤

1. 将凿头插入凿头支架 (715)。
2. 将凿头支架弹簧拧在气缸上 (701)。

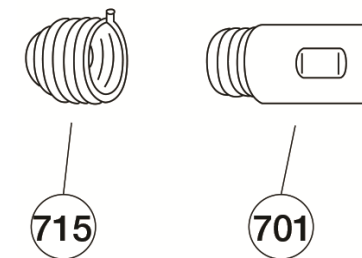

#### \* FR- 砂夯锤

1. 只需将活塞 (720) 推入尾端即可。

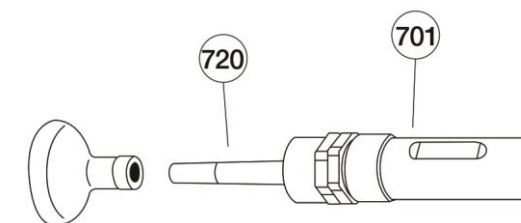

**\* FRH-微型锤**

1. 松开和卸下凿头支架弹簧 (719)。
2. 将凿头插入凿头支架弹簧。
3. 将凿头支架弹簧拧在气缸上 (701)。

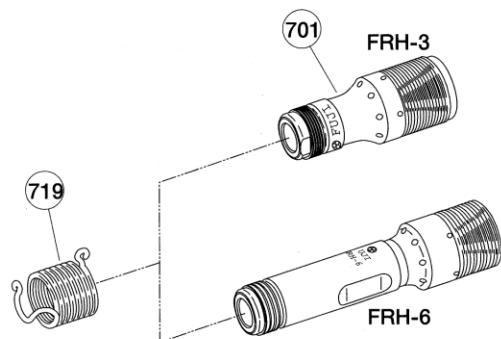
**\* FS-除垢锤**

1. 用管钳或扳手 (44Hex.) 拆下盖子 (130)。
2. 从气缸(701) 取下“O”形环(C04)、减震器 (712)、气缸盖 (711) 和活塞 (720)。
3. 插入新的活塞并装回气缸盖、减震器和“O”形环。
4. 拧回盖子。

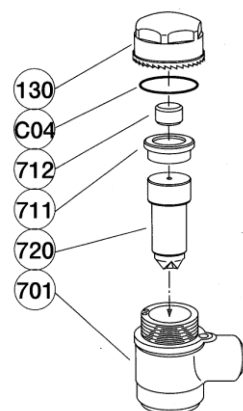
**\* CB-混凝土破碎机**

1. 推压支架弹簧 (22) 的突出部分，并将凿头支架(18) 向左转动并取出。
2. 将凿子插入气缸 (16)。
3. 将凿头支架拧转到支架弹簧上，直到支架弹簧突出部分落入凿头支架的一个凹槽中而且不要会脱出。小心不要拧转太多。(如果拧得太多，在凿头和活塞之间就没有空隙。这可造成工具断裂。)

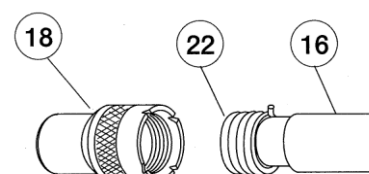
**\* CA-混凝土破碎机**

1. 转动凿头支架弹簧 (190) 并从气缸 (30) 中取出。
2. 将凿头插入气缸。
3. 将凿头支架弹簧拧在气缸上。

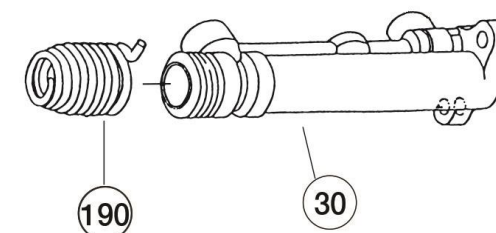
**制造商有限产品保证**

有限产品保证：Fuji Industrial Technique co., Ltd.(或“FUJI”) 保证其“产品”自购买之日起一年之内不出现材料和工艺上的缺陷。本产品保证仅适用于从 FUJI 或授权经销商处新购买的产品。当然，本产品保证不适用于经过滥用、误用、改造的产品以及由除 FUJI 或授权维修代理之外的人员修理过的产品。如果有证据表明某 FUJI 产品在购买后的一年内出现材料或工艺上的缺陷，可将产品退返至任何 FUJI 工厂服务中心或授权的 FUJI 工具服务中心，运输费需预先付讫，并在包装中提供您的姓名和地址、充分的购买日期证明以及有关缺陷的简短描述。FUJI 自行决定，选择免费维修或更换有缺陷的产品。维修或更换服务在上述原始产品保证期的剩余期间内继续得到实行保证。本产品保证规定，FUJI 的唯一责任和您获得的唯一补偿仅限于对残次产品的维修或更换。(没有其他任何明示或暗示的产品保证，除了如上所述的维修或更换成本或费用之外，FUJI 对附带的、间接的或特殊的损失，或其他任何损失、成本或费用不承担任何责任。)

**Fuji Industrial Technique co., Ltd. 2011 年版权所有。**

保留一切权利。禁止擅自使用或复制本文全部或部分内容。本规定尤其适用于商标、型号名称、部件号和图纸。只能使用经过授权的零件。因使用未授权部件而导致的任何损失或机能失常不受产品保证或产品义务的保障。

**사용 설명서**

본 제품은 해머 기능을 사용한 제거 작업 및 금속 성형을 위해 설계된 것입니다. 다른 용도는 허용되지 않음. 전문가만 사용.

**공기 라인 필터 및 윤활 장치**

공기 라인에서 수분과 오염을 제거하고 적절하게 윤활하는 작업이 필요합니다. 수분, 오염 및/또는 다른 불순물이 공구에 들어가면, 모터 부분이 들러붙거나 불필요한 부품의 마모 또는 성능의 감소를 초래할 수 있습니다. 에어 필터 및 에어 윤활 장치는 사용 중인 공구와 가능한 한 가깝게 장착하는 것을 권장합니다.

**윤활제**

윤활제가 눈에 들어가거나 사고에 의해 삼키는 경우 즉시 의사의 치료를 받으십시오. 공기 라인 윤활장치를 사용하지 않는 경우, 사용 전에 모터 부분을 ISOVG32 터빈 오일이나 동등한 오일로써 윤활하십시오. 윤활 후 즉시 최대 속도에서 작동하지 마십시오. 그렇지 않으면 과속으로 작동될 수 있습니다. 베어링과 캠, 클러치 부품, 기어 및 기어 케이스의 윤활에는 리튬 그리스의 사용을 권장합니다. 보수유지 또는 정기 검사를 실시할 때 이 부품들을 윤활하십시오. 권장 윤활제는 다음과 같습니다.

**모터 부분**

Castrol Alphasyn T32  
Mobil Mobil SHC 624  
Texaco RD Lube 32  
Kuwait Petroleum Q8 Schuman ISO VG32  
Statoil Mereta 32

**BEARING, GEAR, CLUTCH AND CAM**

BP Energese LS-EP2  
Castrol Spheerol EP L2  
Esso Beacon 2  
Shell Alvania Grease EP2  
Mobil Mobilplex 47  
Texaco Multifak EP2  
Kuwait Petroleum Q8 Rembrandt EP

윤활제는 정기적으로 취급하는 경우, 비침습성 재료의 적절한 복장을 착용하십시오. 윤활제로 오염된 복장은 교체해야 합니다.

**보수유지 및 수리**

공구는 교육을 받은 능숙한 인력에 의해 제대로 보수유지와 시험을 거쳐야 합니다. 오작동이나 이상한 작동의 경우, 공구의 검사와 수리를 위하여 그 사용을 중단해야 합니다. 필요하다면 수리와 보수유지에 관한 필요한 정보와 지침을 제조사 혹은 각 국가의 제조사 지정 대리인으로부터 얻을 수 있습니다.

공구는 500 시간의 사용 후 혹은 6 개월마다 정기적으로 분해하여 정밀 검사 및 청소를 실시하는 것을 권장합니다.

부품의 교체 시, Fuji의 정품 교체 부품을 반드시 사용하십시오.

그렇지 않으면 성능의 저하와 유지보수의 증가를 초래할 수 있습니다.

보수유지나 수리를 할 때, 공구와 공기 라인의 연결을 차단하거나 공기 라인을 반드시 꺼야 합니다.

공구를 꺼내서 사용하기 전에, 모든 파스너들이 제대로 조립되었는지 확인해야 합니다.

공작물로부터 떨어진 상태에서는 절대 공구를 작동하지 마십시오. 그렇지 않으면 공구 파손을 초래할 수 있습니다.

**사용 후 공구 보관**

공구는 필요하면 언제든지 적절하고 안전하게 사용할 수 있도록 깨끗한 상태로 보관하십시오.

공구를 보관할 때는 안전한 방식으로 유지하십시오.

**공구의 폐기**

이 공구는 재질을 강철, 주철, 황동, 청동 주물, 알루미늄 합금, 고무나 플라스틱의 구성품들 혹은 이러한 재료의 일부를 사용하여 만들어집니다. 이 공구의 폐기시, 인체와 환경에 대한 오염을 발생시키지 않도록 해야 합니다.

**리테이너**

항상 리테이너를 사용하여 충격용 부수장치의 방출을 방지하십시오.

손상되거나 상당히 마모되거나 찌그러지거나 휘었거나 갈린 리테이너는 사용하지 마십시오. 재형성하면 안 됩니다.

**충격용 부수장치의 장착 및 제거**

충격용 부수장치의 장착이나 제거 시, 먼저 공기 라인에서 공구를 분리하거나 공기 라인을 끄십시오.

**올바른 충격용 부수장치와 올바른 공구의 사용**

충격용 부수장치가 공구에 제대로 끼워졌는지 확인하십시오. 충격용 부수장치의 생크 크기가 공구에 장착된 충격용 부수장치의 부시 크기와 맞는지 확인한 다음 사용하십시오.

FC-시리즈 치핑 해머 및 FRH-시리즈 라이트 해머에 사용되는 충격용 부수장치에는 다음 두 가지의 부시 형상이 있습니다. 생크 현상이 공구에 장착된 부시 형상과 일치하는지 확인하십시오.



FC-시리즈 치핑 해머 및 FRH-시리즈 라이트 해머에서는 절대로 컬러가 없는 충격용 부수장치를 사용해서는 안 됩니다. 컬러는 리테이터의 역할을 하므로 충격용 부수장치의 방출을 방지합니다.

**충격용 부수장치의 사용 전 점검**

항상 적절한 충격용 부수장치만을 사용하십시오. 절단 부위나 생크가 마모된 충격용 부수장치를 사용해서는 안 됩니다. 마모된 충격용 부수장치는 공구의 파손과 효율의 감소를 초래하며 진동을 증가시킬 수 있습니다. 강철이 부서지면 부상을 초래할 수 있습니다. 충격용 부수장치는 제조사의 지침에 따라 주의하여 취급 및 보관하십시오.

**충격용 부수장치의 피로**

충격용 부수장치는 장기간 사용하면 심한 변형에 기인하는 피로 때문에 부서질 수 있습니다. 충격용 부수장치를 정기적으로 점검하십시오.

**충격용 부수장치의 공구 장착**

**\* FCH-20 치퍼**

1. 로킹 클러치(708)를 제거한다.
2. 줄 홀더(714)의 나사를 푼다.
3. 줄을 홀더 스프링(715) 및 줄 홀더 안으로 끼운다.
4. 줄 홀더를 실린더(701)에 돌려서 끼운다.
5. 로킹 클러치를 장착하여 줄 홀더를 실린더에 고정시켰는지 확인한다.

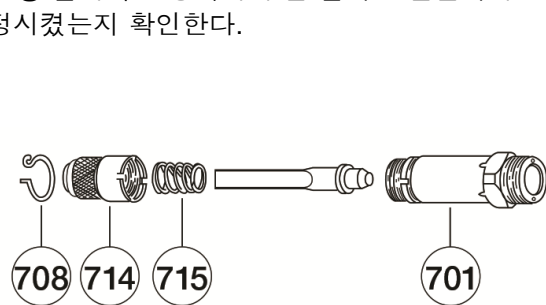

**\* FCH-20F, -25, -25B 치퍼**

1. 줄을 줄 홀더(714)에 끼운다.
2. 줄 홀더를 화살표 방법으로 당겨서 줄을 끼우거나 빼낸다.

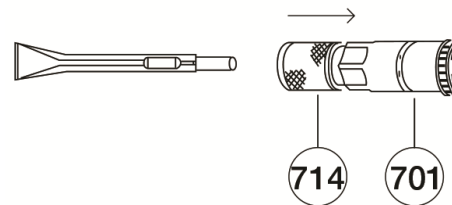

**\* FC-1Z, -2Z, -3Z 및 -4Z 치핑 해머**

1. 줄을 줄 홀더(714)에 끼운다.
2. 줄 홀더를 실린더(701) 위에 장착한다.
3. 줄 홀더의 내부 홈을 실린더의 홈에 맞춘다.
4. 리테이너 스프링(761)을 줄 홀더의 홈 안으로 끼운다.

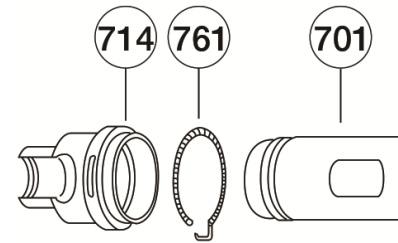

**\* FC-01SA 치핑 해머**

**FRH-3, -6 및 -6A 라이트 해머**

1. 줄을 홀더 스프링(715) 안으로 끼운다.
2. 줄 홀더 스프링을 실린더(701) 위에 돌려서 끼운다.

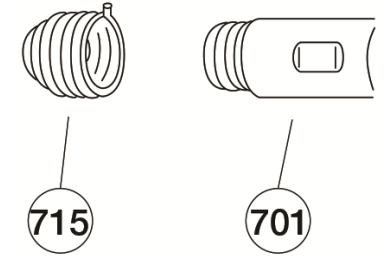

**\* FNS-2 및 -2P 니들 스케일러**

1. 스토퍼(492)의 손잡이를 벌려서 실린더에서 제거한다.
2. 실린더(701)로부터 3-2-1의 순서로 프런트 튜브(756)를 뽑아낸다.
3. 니들을 니들 홀더(758)의 구멍 안으로 끼운다.
4. 실린더 위에 프런트 튜브를 1-2-3의 순서로 장착한다.
5. 스토퍼를 실린더에 밀어넣어 설치한다.

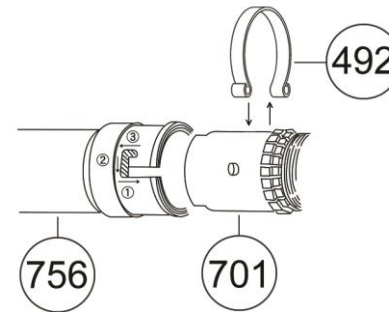

**\* FR- SAND RAMPERS**

1. 피스톤(720)을 버트 안으로 밀면 된다.

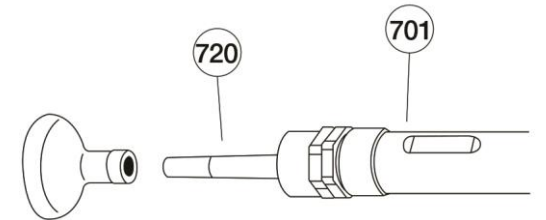

**\* FRH-베이비 해머**

1. 줄 홀더 스크링(719)을 느슨하게 하여 떼어낸다.
2. 줄을 줄 홀더 스프링 안에 끼운다.
3. 줄 홀더 스프링을 실린더 (701)에 돌려서 고정시킨다.

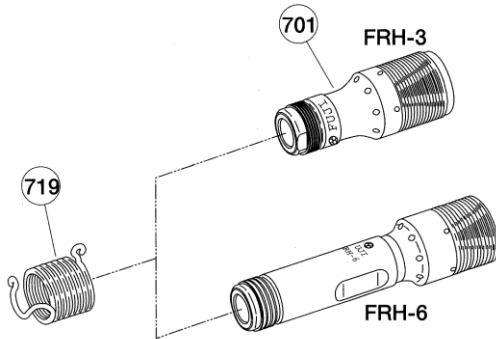

**\* FS-스케일링 해머**

1. 멍키 렌치나 스패너(44Hex)를 사용하여 캡(130)을 떼어낸다.
2. 실린더(701)로부터, "O" 링(C04), 댐퍼(712), 실린더 리드(711), 그리고 피스톤(720)을 차례로 떼어낸다.
3. 새 피스톤을 실린더 안에 끼운 다음 실린더 리드, 댐퍼 및 "O" 링을 차례로 다시 장착한다.
4. 캡을 다시 돌려 끼운다.

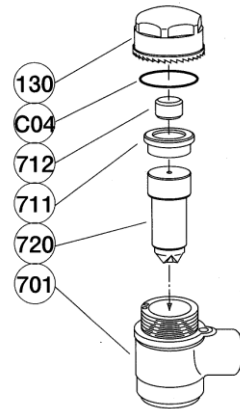

**\* CB-콘크리트 브레이커**

1. 홀더 스프링(22)의 돌출 부분을 민 다음 줄 홀더(18)를 왼쪽으로 돌려서 빼낸다.
2. 줄을 실린더(16) 안에 끼운다.
3. 홀더 스프링의 돌출 부분이 줄 홀더에 있는 홈들 가운데 하나 안으로 들어가서 다시 나오지 않을 때까지 줄 홀더를 홀더 스프링에 돌려 끼운다. 너무 과다하게 들어가지 않도록 주의한다. (너무 많이 들어가게 되면, 줄과 피스톤 사이에 간격이 없어지게 된다. 그러한 경우 공구 파손을 유발하게 된다).

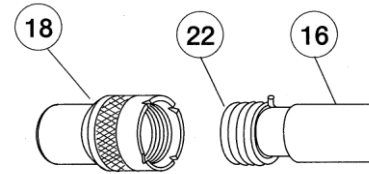

**\* CA-콘크리트 브레이커**

1. 줄 홀더 스프링(190)을 돌려서 실린더 (30)로부터 떼어낸다.
2. 줄을 실린더에 끼운다.
3. 줄 홀더 스크링을 실린더 위로 돌린다.

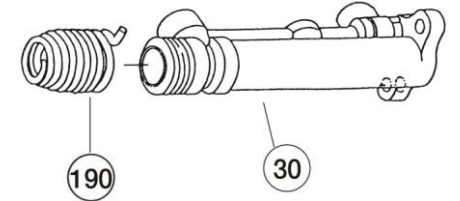

**제조사의 제한 보증**

제한 보증: Fuji Industrial Technique co., Ltd. (이하 "FUJI")의 "제품들"은 구매일로부터 1년 동안 재질과 기술 관련 결함이 없음을 보증합니다. 이 보증은 FUJI 혹은 그 지정 대리점으로부터 신규 구입한 제품들에만 적용됩니다. 물론 이 보증은 악용, 오용 또는 변형되거나 FUJI 나 그 지정 서비스 담당자 이외의 개인이 수리한 제품에는 적용되지 않습니다. 만약 FUJI 제품이 구매일로부터 1년 이내에 재질이나 기술 관련 결함이 있는 것으로 입증되면, FUJI Factory Service Center(공장 서비스 센터) 혹은 FUJI 공구 담당 지정 서비스 센터 앞으로 반송하면 되며, 이때 귀하의 성명과 주소 및 구매 날짜에 대한 충분한 증거 자료 및 결함에 관한 간단한 설명을 동봉하고 우송료는 미리 지불되어야 합니다. FUJI는 자사의 선택에 의해 결함이 있는 제품들을 무료로 수리하거나 교체할 것입니다. 수리나 교체는 원래 보증 기간의 남은 기간 동안 위와 같이 보증됩니다. 본 보증이 정하는 FUJI의 유일한 책임 및 귀하의 유일한 구제책은 결함 있는 제품의 수리나 교체로서 제한됩니다. (그 밖의 다른 명시되거나 함축적인 보증은 없으며, FUJI는 우발적, 필연적 혹은 특수한 손상이나 상기한 수리나 교체에 따른 비용 이외의 다른 비용에 대해서는 책임을 지지 않습니다.)

**COPYRIGHT 2011, Fuji Industrial Technique co., Ltd.**

본사 판권 소유. 본 내용이나 그 일부에 대한 일체의 무단 사용과 복사는 금지됩니다. 이는 특히 상표, 모델명, 부품 번호 및 도면에 적용됩니다. 승인된 부품만을 사용하십시오. 비승인 부품의 사용으로 인한 일체의 손상이나 오작동은 보증 혹은 제품 책임에 의해 커버되지 않습니다.

**MANUEL D'INSTRUCTION**

Ce produit est conçu pour les opérations de retrait et de façonnage des métaux, utilisant une action de martelage. Aucun autre usage n'est autorisé. Pour utilisation par des professionnels uniquement.

**FILTRE À AIR ET HUILEUR**

Il est nécessaire d'éliminer l'humidité et les saletés de la conduite d'air pour assurer une lubrification correcte. Si de l'humidité, des saletés et/ou d'autres impuretés sont introduites dans l'outil, elles peuvent provoquer le grippage des pièces du moteur, une usure inutile et une moindre performance. Il est recommandé d'installer un filtre à air et un huileur aussi près que possible de l'outil en service.

**LUBRIFIANTS**

Contactez un médecin immédiatement en cas d'ingestion ou de contact d'un lubrifiant avec les yeux. Si un huileur n'est pas installé sur la conduite d'air, lubrifiez le moteur avec de l'huile turbine ISOVG32 ou équivalente chaque jour avant d'utiliser l'outil. Ne pas faire tourner à pleine vitesse après la lubrification pour éviter tout risque de survitesse. Une graisse au lithium est recommandée pour la lubrification des roulements, came, embrayage, pignons et boîtiers de pignons. Lubrifiez ces pièces à l'occasion de la maintenance ou de l'inspection périodique. Les lubrifiants recommandés sont les suivants:

**PIÈCES MOTEUR**

Castrol Alphasyn T32  
Mobil Mobil SHC 624  
Texaco RD Lube 32  
Kuwait Petroleum Q8 Schuman ISO VG32  
Statoil Mereta 32

**ROULEMENTS, PIGNONS, EMBRAYAGE ET CAME**

BP Energese LS-EP2  
Castrol Spherol EP L2  
Esso Beacon 2  
Shell Alvania Grease EP2  
Mobil Mobilplex 47  
Texaco Multifak EP2  
Kuwait Petroleum Q8 Rembrandt EP

Pour manipuler des lubrifiants de manière régulière, porter des vêtements imperméables appropriés. Les vêtements contaminés par des lubrifiants doivent être remplacés.

**MAINTENANCE ET RÉPARATIONS**

L'outil doit être correctement entretenu et testé par un personnel compétent et bien formé. En cas de signes de mauvais fonctionnement ou de comportement inhabituel, l'outil doit être mis hors service pour examen et réparation. Au besoin, le représentant agréé du fabricant dans le pays d'utilisation peut fournir les informations et instructions nécessaires pour la maintenance et les réparations.

Il est recommandé de démonter l'outil pour maintenance et nettoyage toutes les 500 heures de fonctionnement ou tous les six mois.

S'assurer que les pièces de rechange sont des pièces FUJI d'origine.

Sinon, la performance de l'outil peut en être affectée et les besoins de maintenance augmentés.

Lors de la maintenance ou des réparations, s'assurer de déconnecter l'outil de la conduite d'air ou de fermer la conduite d'air.

Avant de remettre l'outil en service, s'assurer qu'il a été correctement remonté et que tous les dispositifs de fixation sont bien serrés.

Ne jamais faire fonctionner l'outil à vide. Ceci causerait la rupture de l'outil.

**RANGEMENT DE L'OUTIL APRÈS UTILISATION**

Toujours conserver l'outil propre de manière à ce qu'il puisse être utilisé correctement et en toute sécurité lorsqu'il est nécessaire.

Ranger l'outil dans un endroit sécuritaire.

**ÉLIMINATION DE L'OUTIL**

L'outil est assemblé à partir de composants en acier, fonte, laiton, bronze, alliage d'aluminium, caoutchouc et/ou plastique. Lors de son élimination, s'assurer qu'il ne pollue pas l'environnement.

**DISPOSITIF DE RETENUE**

Toujours utiliser le dispositif de retenue pour empêcher l'accessoire à chocs d'être éjecté.

Ne pas utiliser un dispositif de retenue qui est endommagé, sévèrement usé, entaillé, tordu ou émoussé. Ne pas reformer le dispositif de retenue.

**MONTAGE ET DÉMONTAGE D'UN ACCESSOIRE À CHOCS**

Lors du montage ou démontage de l'accessoire à chocs, s'assurer de déconnecter l'outil de la conduite d'air ou de fermer la conduite d'air.

**ACCESSOIRE À CHOCS CORRECT POUR L'OUTIL CORRECT**

S'assurer que l'accessoire à chocs est adapté à l'outil. S'assurer avant l'utilisation que la taille de la queue de l'accessoire à chocs est compatible avec la taille de la douille pour accessoire à chocs de l'outil.

La douille de l'accessoire à chocs a deux formes possibles sur les marteaux burineurs de la série FC et les marteaux légers de la série FRH. S'assurer que la forme de la queue est compatible avec la forme de la douille de l'outil.



Ne jamais utiliser un accessoire à chocs sans collerette sur les marteaux burineurs de la série FC et les marteaux légers de la série FRH. La collerette constitue le dispositif de retenue qui empêche l'éjection de l'accessoire à chocs.

### VÉRIFICATION DE L'ACCESSOIRE À CHOCS AVANT UTILISATION

Toujours, et uniquement, utiliser l'accessoire à chocs correct.

Ne pas utiliser un accessoire à chocs dont le bord de coupe ou la queue est usé(e). Un accessoire à chocs usé entraînerait la rupture de l'outil, réduirait les performances et pourrait augmenter les vibrations. L'acier peut provoquer des blessures s'il se casse.

Manipuler et stocker l'accessoire à chocs avec soin conformément aux instructions du fabricant.

### FATIGUE DE L'ACCESSOIRE À CHOCS

Toujours garder à l'esprit que l'accessoire à chocs peut se casser après un temps d'utilisation prolongé du fait de la fatigue causée par les contraintes élevées. Vérifier l'accessoire à chocs régulièrement.

### MONTAGE DE L'ACCESSOIRE À CHOCS SUR L'OUTIL

#### \* BURIN FCH-20

1. Retirer l'embrayage verrouillable (708).
2. Dévisser le porte-burin (714).
3. Insérer le burin dans le ressort du support (715) et le porte-burin.
4. Visser le porte-burin sur le cylindre (701).
5. S'assurer de monter l'embrayage verrouillable pour verrouiller le porte-burin sur le cylindre.

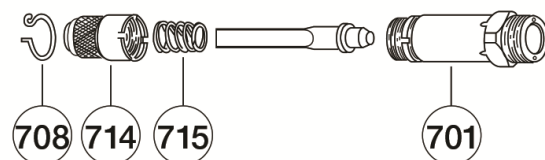

#### \* BURINS FCH-20F, -25 et -25B

1. Insérer le burin dans le porte-burin (714).
2. Tirer le porte-burin dans le sens de la flèche pour insérer ou retirer le burin.

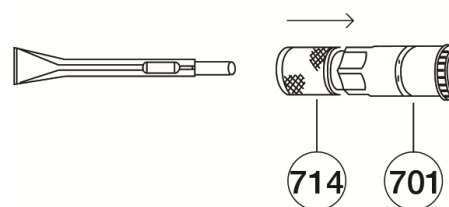

#### \* MARTEAUX BURINEURS FC-1Z, -2Z, -3Z et -4Z

1. Insérer le burin dans le porte-burin (714).
2. Monter le porte-burin sur le cylindre (701).
3. Aligner la rainure interne du porte-burin sur la rainure du cylindre.
4. Insérer le ressort du dispositif de retenue (761) dans la rainure du porte-burin.

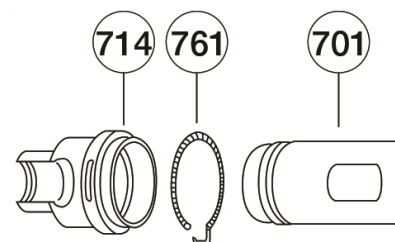

#### \* MARTEAU BURINEUR FC-01SA

#### MARTEAUX LÉGERS FRH-3, -6 et -6A

1. Insérer le burin dans le ressort du porte-burin (715).
2. Visser le ressort du porte-burin sur le cylindre (701).

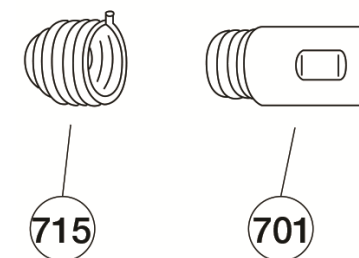

#### \* MARTEAUX À AIGUILLES FNS-2 et -2P

1. Enlever l'anneau de blocage (492) du cylindre en écartant le bouton à l'extrémité de celui-ci.
2. Retirer le tube avant (756) du cylindre (701) dans l'ordre 3-2-1.
3. Insérer les aiguilles dans les trous du porte-aiguilles (758).
4. Monter le tube avant sur le cylindre dans l'ordre 1-2-3.
5. Pousser l'anneau de blocage sur le cylindre pour le fixer.

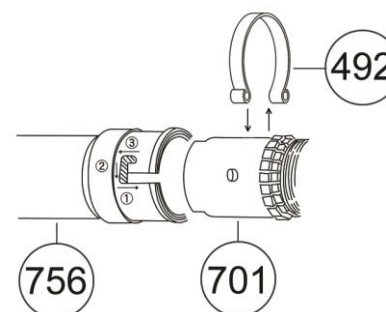

#### \* FOULOIRS POUR SABLE FR

1. Pousser simplement le piston (720) dans l'embout.

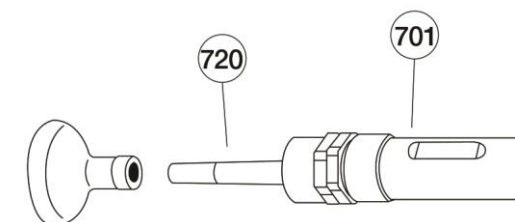

**\* Mini marteau FRH**

1. Desserrer et retirer le ressort du support de burin (719).
2. Insérer le burin dans le ressort du porte-burin.
3. Visser le ressort du porte-burin sur le cylindre (701).

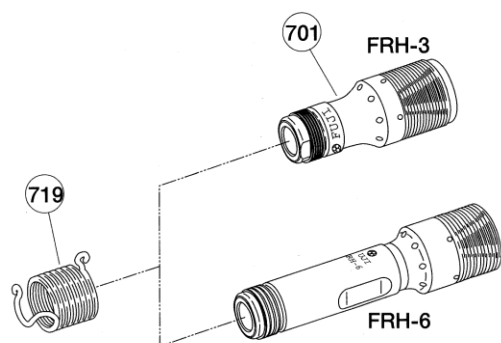
**\* Marteau détartreur FS**

1. Retirer le capuchon (130) avec une clé à molette ou une clé tricoise (44Hex.).
2. Retirer le joint torique (C04), l'amortisseur (712), le couvercle de cylindre (711) et le piston (720) du cylindre (701).
3. Insérer un nouveau piston dans le cylindre et remettre le couvercle de cylindre, l'amortisseur et le joint torique.
4. Resserrer le capuchon.

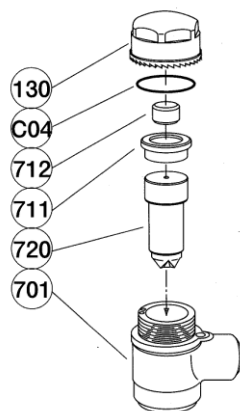
**\* Concasseur de ciment CB**

1. Pousser sur la protrusion du ressort du porte-burin (22) et tourner le porte-burin (18) vers la gauche pour le retirer.
2. Insérer le burin dans le cylindre (16).
3. Visser le porte-burin sur le ressort du porte-burin jusqu'à ce que la protrusion du ressort du porte-burin tombe dans l'une des encoches du porte-burin à un point où il ne pourra pas ressortir. Faire attention de ne pas trop serrer. (En cas de serrage excessif, il n'y aura pas d'espace entre le burin et le piston, ce qui causera la rupture de l'outil.)

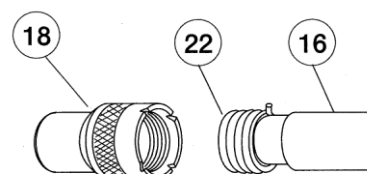
**\* Concasseur de ciment CA**

1. Tourner le ressort du porte-burin (190) et le retirer du cylindre (30).
2. Insérer le burin dans le cylindre.
3. Visser le ressort du porte-burin sur le cylindre.

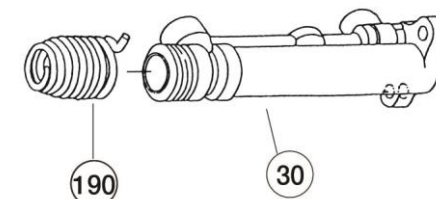
**GARANTIE LIMITÉE DU FABRICANT**

Garantie limitée : Les « produits » de Fuji Industrial Technique co., Ltd. (« FUJI ») sont garantis pièces et main-d'œuvre pendant un an à compter de la date d'achat. Cette garantie ne s'applique qu'aux produits achetés neufs chez FUJI ou chez l'un de ses concessionnaires agréés. Évidemment, cette garantie ne s'applique pas aux produits qui ont été soumis à une utilisation incorrecte ou abusive, modifiés ou réparés par des personnes autres que FUJI ou ses représentants de service agréés. Si un produit FUJI présente un vice de pièce ou de main-d'œuvre dans l'année qui suit sa date d'achat, le renvoyer à n'importe quelle usine FUJI ou centre de service agréé pour les outils FUJI en port payé, en indiquant vos nom et adresse et en incluant un justificatif de la date d'achat ainsi qu'une brève description du problème. FUJI décidera alors de réparer ou de remplacer gratuitement le produit défectueux. Les réparations ou remplacements sont garantis comme indiqué ci-dessus pour la partie restante de la période de garantie d'origine. La seule responsabilité de FUJI et les possibilités de recours aux termes de cette garantie se limitent à la réparation ou au remplacement du produit défectueux. (Il n'existe aucune autre garantie, implicite ou explicite, et FUJI ne peut en aucun cas être tenu responsable des dommages accidentels, indirects ou autres, ni des frais encourus, à l'exception du coût de la réparation ou du remplacement dans les cas stipulés ci-dessus.)

**COPYRIGHT 2011, Fuji Industrial Technique co., Ltd.**

Tous droits réservés. Toute utilisation ou reproduction non autorisée du contenu ou d'une partie du contenu est interdite. Cette restriction s'applique en particulier aux marques de commerce, dénominations de modèle, numéros de pièce et plans. Seules les pièces de rechange autorisées doivent être utilisées. Aucun dégât ou défaut de fonctionnement résultant de l'utilisation de pièces non autorisées n'est couvert par la garantie ou la responsabilité de produit.

**BETRIEBSANLEITUNG**

Dieses Produkt ist zur Materialentfernung und zur Verformung von Metall durch Schlageinwirkung vorgesehen. Andere Verwendungsweisen sind unzulässig. Nur zum gewerblichen Gebrauch.

**DRUCKLUFTFILTER UND ÖLER**

Die Druckluft ist zu trocknen, zu reinigen und zu ölen. Gelangen Feuchtigkeit, Schmutz oder sonstige Verunreinigungen in das Werkzeug, kann der Motor festfressen und der Verschleiß der Antriebsteile erhöht und die Leistung vermindert werden. Ein Druckluftfilter und Öler sollten möglichst nahe am verwendeten Werkzeug installiert sein.

**SCHMIERMITTEL**

Sollte Schmiermittel in die Augen oder den Verdauungstrakt gelangen, sofort Arzt aufsuchen. Wird kein Druckluftleitungsöler verwendet, Motor täglich vor Gebrauch mit Turbinenöl ISOV32 oder gleichwertigem Öl schmieren. Nach dem Schmieren nicht sofort mit Volldrehzahl laufen lassen, um Überdrehen zu vermeiden. Für die Lager, den Nocken und die Kupplung sowie die Getriebe wird Lithium-Systemfett empfohlen. Diese Teile bei der Routinewartung bzw. -inspektion schmieren. Folgende Schmiermittel werden empfohlen:

**ANTRIEB**

Castrol Alphasyn T32  
Mobil Mobil SHC 624  
Texaco RD Lube 32  
Kuwait Petroleum Q8 Schuman ISO VG32  
Statoil Mereta 32

**LAGER, GETRIEBE, KUPPLUNG, NOCKEN**

BP Energese LS-EP2  
Castrol Spheerol EP L2  
Esso Beacon 2  
Shell Alvania Grease EP2  
Mobil Mobilplex 47  
Texaco Multifak EP2  
Kuwait Petroleum Q8 Rembrandt EP

Bei regelmäßigem Umgang mit Schmiermitteln Kleidung aus undurchlässigem Stoff tragen. Mit Schmiermitteln verunreinigte Kleidung wechseln!

**WARTUNG UND INSTANDSETZUNG**

Das Werkzeug ist durch zuständige, qualifizierte Fachkräfte ordnungsgemäß zu warten und zu prüfen. Bei Anzeichen von Störungen oder Auffälligkeiten ist es zur Prüfung und Reparatur außer Betrieb zu nehmen. Zur Reparatur und Wartung benötigte Informationen und Anweisungen sind beim Hersteller bzw. seiner Landesvertretung zu beziehen.

Zur Überholung und Reinigung sollte das Werkzeug regelmäßig alle 500 Betriebsstunden bzw. alle 6 Monate auseinandergebaut werden.

Nur echte Ersatzteile von FUJI verwenden!

Anderenfalls sind Leistungseinbußen und erhöhter Wartungsaufwand zu erwarten.

Vor Wartungs- oder Reparaturarbeiten Werkzeug von der Druckluftzufuhr trennen oder Druckluft abschalten.

Vor der Freigabe des Werkzeugs zum Gebrauch ordnungsgemäßen Zusammenbau und festen Sitz aller Schrauben sicherstellen.

Werkzeug nicht unbelastet laufen lassen, da sonst Bruchgefahr besteht.

**AUFBEWAHRUNG NACH GEBRAUCH**

Werkzeug stets sauber halten, so dass es jederzeit problemlos und sicher verwendet werden kann.

An einem sicheren Ort aufbewahren.

**ENTSORGUNG**

Das Werkzeug besteht aus Stahl-, Gusseisen-, Messing-, Bronzeguss-, Aluminiumlegierung-, Gummi- und Kunststoffteilen und -elementen. Bitte ohne Schädigung von Menschen und Umwelt entsorgen!

**HALTEVORRICHTUNG**

Das Einsatzwerkzeug stets mit der Haltevorrichtung sichern, damit es nicht herausgeschleudert wird.

Eine beschädigte, stark abgenutzte, eingekerbte, verbogene, verformte oder gratige Haltevorrichtung nicht mehr benutzen und nicht geradebiegen.

**ANBRINGEN UND ABNEHMEN DES EINSATZWERKZEUGS**

Vor dem Anbringen und Abnehmen des Einsatzwerkzeugs Werkzeug von der Druckluftzufuhr trennen oder Druckluft abschalten.

**FÜR JEDES WERKZEUG DER RICHTIGE EINSATZ**

Sicherstellen, dass das Einsatzwerkzeug zu dem pneumatischen Werkzeug passt. Vor Gebrauch kontrollieren, ob die Schaftgröße des Einsatzwerkzeuges der Aufnahmebuchse des pneumatischen Werkzeugs entspricht.

Es gibt zwei verschiedene Einsatzwerkzeug-Aufnahmebuchsen an Meißelhämmern der Serie FC und den leichten Hämmern der Serie FRH. Deshalb ist darauf zu achten, dass die Einsatz-Schaftform der Aufnahmebuchse am Werkzeug entspricht.



Mit Meißelhämmern der Serie FC and leichten Hämmern der Serie FRH nie ein Einsatzwerkzeug ohne Bund verwenden. Der Bund dient als Haltevorrichtung. Er verhindert, dass das Einsatzwerkzeug herausgeschleudert wird.

### PRÜFEN DES EINSATZWERKZEUGS VOR GEBRAUCH

Nur ein geeignetes Einsatzwerkzeug verwenden.

Keine Einsatzwerkzeuge verwenden, deren Arbeitskante oder Schaft abgenutzt ist. Ist das Einsatzwerkzeug abgenutzt, kann das Werkzeug brechen oder verstärkte Vibrationen verursachen. Es ist außerdem nicht effizient. Berstender Stahl kann Verletzungen verursachen.

Einsatzwerkzeug sorgfältig nach Herstelleranweisung handhaben und aufbewahren.

### MATERIALERMÜDUNG DES EINSATZWERKZEUGS

Nach langer Nutzungszeit kann das Einsatzwerkzeug durch Materialermüdung aufgrund starker Beanspruchung zerbrechen. Das Einsatzwerkzeug regelmäßig kontrollieren.

### ANBRINGEN DES EINSATZWERKZEUGS AM WERKZEUG

#### \* MEISSELSCHABER FCH-20

1. Sperrkupplung abnehmen (708)
2. Meißelhalter (714) abschrauben.
3. Meißel in die Haltefeder (715) und den Meißelhalter einsetzen.
4. Meißelhalter auf den Zylinder (701) schrauben.
5. Meißelhalter durch Anbringen der Sperrkupplung am Zylinder sichern.

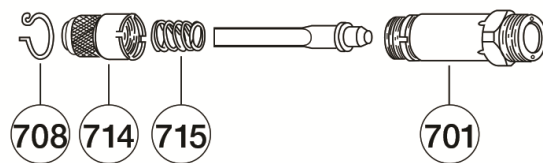

#### \* MEISSELSCHABER FCH-20F, -25 und -25B

1. Meißel in Meißelhalter (714) einsetzen.
2. Zum Einsetzen und Herausnehmen des Meißels den Meißelhalter in Pfeilrichtung ziehen.

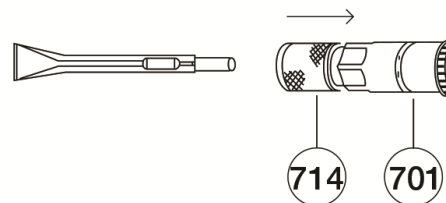

#### \* MEISSELHÄMMER FC-1Z, -2Z, -3Z und -4Z

1. Meißel in Meißelhalter (714) einsetzen.
2. Meißelhalter am Zylinder (701) befestigen.
3. Innere Rille des Meißelhalters auf die Rille am Zylinder ausrichten.
4. Haltefeder (761) in die Rille im Meißelhalter einsetzen.

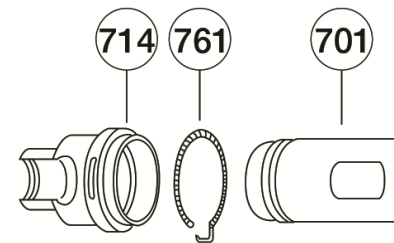

#### \* MEISSELHAMMER FC-01SA

- #### LEICHTE HÄMMER FRH-3, -6 und -6A
1. Meißel in Meißelhaltefeder (715) einsetzen.
  2. Meißelhaltefeder auf den Zylinder (701) schrauben.

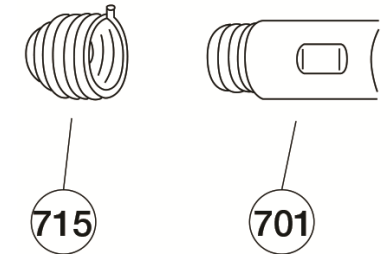

#### \* NADELABKLOPFER FNS-2 und -2P

1. Die beiden Enden der Klemme (492) ausweiten und die Klemme von Zylinder herausdrücken.
2. Vorderes Rohr (756) vom Zylinder (701) in der Reihenfolge 3-2-1 abmontieren.
3. Die Nadeln in die Löcher des Nadelhalters (758) einsetzen.
4. Vorderes Rohr in der Reihenfolge 1-2-3 am Zylinder anmontieren.
5. Die Klemme an das Zylinder andrücken und einbauen.

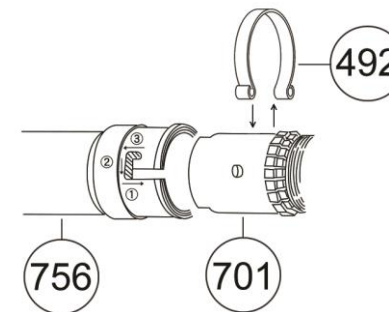

#### \* SANDSTAMPER FR

1. Schaft (720) in den Stempel drücken.

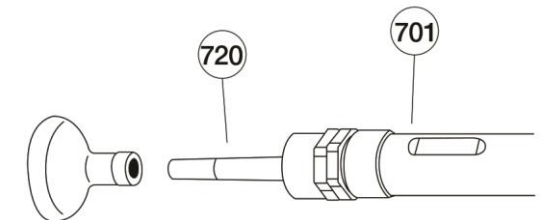

**\* Baby-Meißelhammer FRH**

1. Meißelhalterfeder (719) lösen und abnehmen.
2. Meißel in Meißelhalterfeder einsetzen.
3. Meißelhalterfeder auf den Zylinder (701) schrauben.

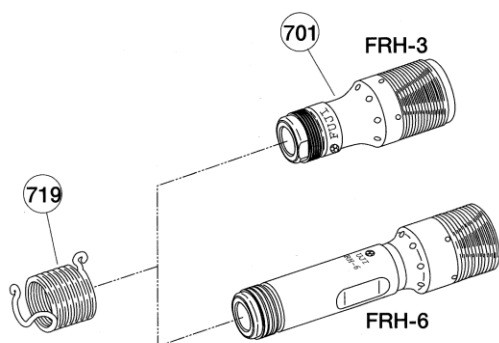
**\* Abklopfer FS**

1. Kappe (130) mit einem verstellbaren Schlüssel oder Gabelschlüssel (Sechskant, 44) abnehmen.
2. O-Ring (C04), Stoßdämpfer (712), Zylinderdeckel (711) und Kolben (720) aus dem Zylinder (701) ausbauen.
3. Neuen Kolben in den Zylinder einsetzen und Zylinderdeckel, Stoßdämpfer und O-Ring wieder einbauen.
4. Kappe wieder aufschrauben.

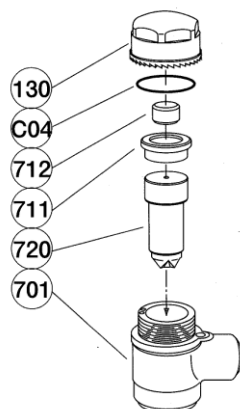
**\* Abbruchhammer CB**

1. Gegen den abstehenden Teil der Haltefeder (22) drücken und den Meißelhalter (18) nach links drehen und abnehmen.
2. Den Meißel in den Zylinder (16) einsetzen.
3. Meißelhalter auf die Haltefeder schrauben, bis der abstehende Teil der Feder in eine der Kerben am Meißel einrastet und sich nicht mehr selbsttätig löst. Nicht zu weit schrauben. (Anderenfalls bleibt kein Spalt zwischen Meißel und Kolben übrig, wodurch das Werkzeug brechen kann.)

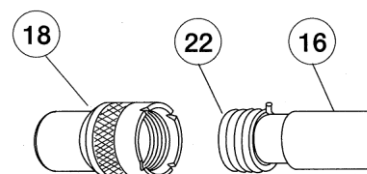
**\* Abbruchhammer CA**

1. Meißelhalterfeder (190) drehen vom Zylinder (30) abnehmen.
2. Meißel in den Zylinder einsetzen.
3. Meißelhalterfeder auf den Zylinder schrauben.

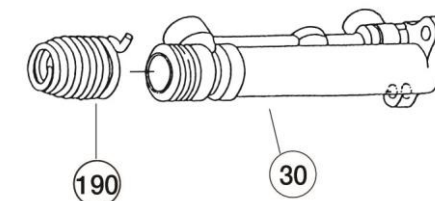
**HERSTELLERGARANTIE**

Garantieerklärung: Es wird für ein Jahr ab Kaufdatum garantiert, dass die „Produkte“ der Fuji Industrial Technique co., Ltd. („FUJI“) frei von Material- und Verarbeitungsmängeln sind. Diese Garantie gilt nur für von der FUJI oder ihren Vertretungen gekaufte neue Produkte. Diese Garantie gilt nicht für Produkte, die unsachgemäß gebraucht, missbräuchlich behandelt, umgebaut oder von Personen, die nicht Angehörige von FUJI oder deren Vertragswerkstätten sind, repariert wurden. Bei Auftreten eines Material- oder Verarbeitungsmangels an einem FUJI-Produkt innerhalb eines Jahres nach Kaufdatum das Produkt franko an einen FUJI-Werkskundendienst oder eine FUJI-Vertragswerkstatt einsenden. Namen, Anschrift, Kaufbeleg mit Datum und kurze Mängelbeschreibung beilegen. FUJI repariert bzw. ersetzt nach eigenem Ermessen das defekte Produkt kostenlos. Auf die Reparatur bzw. den Ersatz gilt o.g. Garantie für die Garantierestzeit weiter. Die Haftung von FUJI und Ihr Rechtsbehelf im Rahmen der Garantie besteht ausschließlich in der Reparatur bzw. dem Ersatz des defekten Produkts. (Sonstige ausdrückliche oder stillschweigende Garantien sind ausgeschlossen. FUJI haftet nicht für beiläufige, Folge- oder atypische Schäden oder sonstige Schäden oder Kosten mit Ausnahme der Kosten der Reparatur/des Ersatzes gemäß obigen Ausführungen.)

**COPYRIGHT 2011 BY Fuji Industrial Technique co., Ltd.**

Alle Rechte vorbehalten. Jede nicht ausdrücklich genehmigte Verwendung oder Vervielfältigung des Inhalts, ob ganz oder auszugsweise, ist untersagt. Dies gilt insbesondere auch für Handelsmarken, Modellbezeichnungen, Teilenummern und Zeichnungen. Nur vom Hersteller zugelassene Ersatzteile benutzen! Schäden oder Störungen aufgrund der Verwendung nicht vom Hersteller genehmigter Teile sind nicht durch die Garantie bzw. Produkthaftung abgedeckt.

**MANUAL DE INSTRUCCIONES**

Este producto está diseñado para operaciones de remoción y forjado de metales, mediante la acción de un martillo. No se permite ningún otro uso. Para uso profesional únicamente.

**FILTRO DE LÍNEA DE AIRE Y LUBRICADOR**

Es necesario eliminar la humedad y suciedad de la línea de aire y lubricar adecuadamente. Si hay humedad, suciedad u otras impurezas en la herramienta, se puede agarrotar la parte del motor, desgastar las partes innecesariamente y reducir el funcionamiento. Se recomienda instalar un filtro y un lubricador de aire lo más cerca posible de la herramienta.

**LUBRICANTES**

Consulte a un médico de inmediato si algún lubricante contaminara los ojos o se ingiriera accidentalmente. Si no emplea lubricante de línea de aire, lubrique a diario la parte del motor con aceite de turbina ISOVG32 o equivalente antes de usarla. No inicie operación a plena velocidad después de la lubricación, pues puede causar sobrevelocidad. Se recomienda grasa de sistema de litio para la lubricación de la parte de rodamientos, leva y embrague, engranajes y cajas de engranajes. Lubríquelos cuando realice mantenimiento o inspección periódica. Estos son los lubricantes recomendados.

**PARTE DEL MOTOR**

Castrol Alphasyn T32  
Mobil Mobil SHC 624  
Texaco RD Lube 32  
Kuwait Petroleum Q8 Schuman ISO VG32  
Statoil Mereta 32

**RODAMIENTOS, ENGRANAJE, EMBRAGUE Y LEVA**

BP Energese LS-EP2  
Castrol Spheerol EP L2  
Esso Beacon 2  
Shell Alvania Grease EP2  
Mobil Mobilplex 47  
Texaco Multifak EP2  
Kuwait Petroleum Q8 Rembrandt EP

Si manipula lubricantes continuamente, use ropa adecuada de material impermeable. Cámbiese de ropa si se contamina con lubricantes.

**MANTENIMIENTO Y REPARACIONES**

El mantenimiento adecuado y las pruebas de la herramienta los debe realizar personal competente y capacitado. Ante cualquier señal de problemas de funcionamiento o comportamiento extraño, debe detener el funcionamiento de la herramienta para revisarla y repararla. Si es necesario, puede conseguir la información necesaria y las instrucciones de reparación y mantenimiento del fabricante o su representante autorizado en su país.

Se recomienda desmontar la herramienta para revisarla y limpiarla periódicamente después de 500 horas de operación o una vez cada seis meses.

Al cambiar partes, asegúrese de usar repuestos originales de herramientas Fuji Air.

De lo contrario, puede conllevar un menor rendimiento y mayor necesidad de mantenimiento.

Al realizar mantenimiento o reparaciones, asegúrese de desconectar la herramienta de la línea de aire o apagar la línea de aire.

Antes de desbloquear la herramienta para su uso, cerciórese de que se ha ensamblado correctamente con todos los sujetadores apretados.

Nunca opere la herramienta fuera del trabajo. Podría causar su ruptura.

**ALMACENAMIENTO DE LA HERRAMIENTA DESPUÉS DEL USO**

Siempre mantenga limpia la herramienta de modo que se pueda usar de forma adecuada y segura cuando sea necesario.

Después de usar la herramienta, guárdela de forma segura.

**ELIMINACIÓN DE LA HERRAMIENTA**

La herramienta es de acero, hierro fundido, latón, bronce fundido, aleación de aluminio, componentes de caucho y plástico o de algunos de estos materiales. Al desechar la herramienta, asegúrese de causar contaminación para los seres humanos ni el medio ambiente.

**RETENEDOR**

Siempre utilice el retenedor para evitar la expulsión del accesorio percutor.

No emplee retenedores dañados, muy gastados, con muescas, doblados, retorcidos ni con rebabas. No los reforme.

**MONTAJE Y DESMONTAJE DE ACCESORIO PERCUTOR**

Al montar y desmontar el accesorio percutor, asegúrese de desconectar la herramienta de la línea de aire o apagar la línea de aire.

**EL ACCESORIO PERCUTOR CORRECTO PARA LA HERRAMIENTA CORRECTA**

Cerciórese de que el accesorio percutor encaje en la herramienta. Antes de usarlo, verifique que el diámetro de la espiga del accesorio percutor sea compatible con el diámetro del casquillo para el accesorio percutor de la herramienta.

Estas son las dos formas de casquillo para el accesorio percutor de martillos cinceladores serie FC y martillos livianos serie FRH. Cerciórese de que la forma de la espiga sea compatible con la forma del casquillo de la herramienta.



Nunca use un accesorio percutor sin aro en martillos cinceladores serie FC y martillos livianos serie FRH. El aro es el retenedor y evita la expulsión del accesorio percutor.

**REVISIÓN DEL ACCESORIO PERCUTOR ANTES DEL USO**

Siempre utilice solo accesorios percutores adecuados. No utilice accesorios percutores desgastados en el borde de corte o en la espiga. Un accesorio percutor desgastado causaría ruptura de la herramienta, reduciría la eficiencia y puede incrementar la vibración. El acero que se quiebra puede causar lesiones. Manipule y guarde el accesorio percutor con cuidado y de acuerdo con las instrucciones de su fabricante.

**FATIGA DEL ACCESORIO PERCUTOR**

Recuerde que el accesorio percutor se puede romper tras uso prolongado debido a la fatiga causada por grandes tensiones. Verifique periódicamente el accesorio percutor.

**MONTAJE DEL ACCESORIO PERCUTOR EN LA HERRAMIENTA**

**\* DESBARBADORA FCH-20**

1. Retire el embrague de bloqueo (708)
2. Desatornille el portacincel (714)
3. Inserte el cincel en el resorte del portacincel (715) y el portacincel.
4. Atornille el portacincel en el cilindro (701).
5. Asegúrese de montar el embrague de bloqueo para bloquear el portacincel en el cilindro.

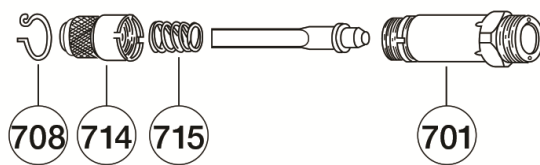

**\* DESBARBADORAS FCH-20F, -25 y -25B**

1. Inserte el cincel en el portacincel (714).
2. Hale el portacincel en la dirección de la flecha para insertar o retirar el cincel.

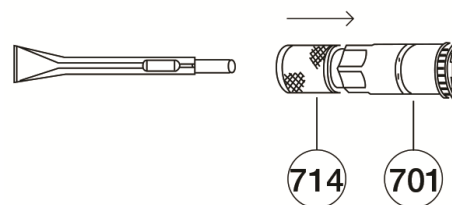

**\* MARTILLOS CINCELADORES FC-1Z, -2Z, -3Z y -4Z**

1. Inserte el cincel en el portacincel (714).
2. Monte el portacincel en el cilindro (701).
3. Ponga la muesca interna del portacincel en la muesca del cilindro.
4. Inserte el resorte del retenedor (761) en la muesca del portacincel.

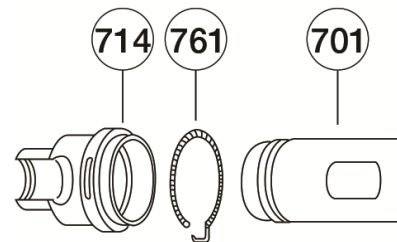

**\* MARTILLO CINCELADOR FC-01SA  
MARTILLOS LIVIANOS FRH-3, -6 y -6A**

1. Inserte el cincel en el resorte del portacincel (715).
2. Atornille el resorte del portacincel en el cilindro (701).

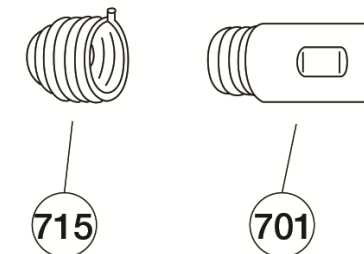

**\* DESCAMADORES DE AGUJA FNS-2 y -2P**

1. Abre el tapón(492) y quítalo del cilindro.
2. Desmonte el tubo frontal (756) del cilindro (701) en el orden 3-2-1.
3. Inserte las agujas en los orificios del portaagujas (758).
4. Monte el tubo frontal del cilindro en el orden 1-2-3.
5. Pone el tapón al cilindro.

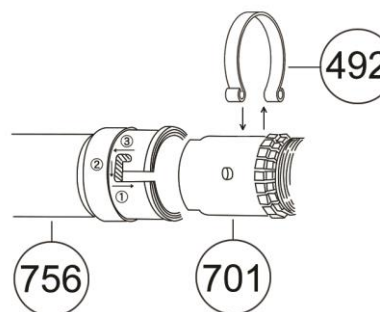

**\* APISONADORAS DE ARENA FR**

1. Empuje levemente el pistón (720) en la culata.

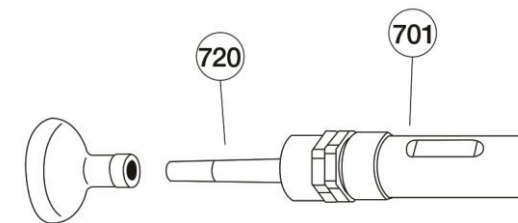

**\* Martillo de bolsillo FRH**

1. Afloje y retire el resorte del portacincel (719).
2. Inserte el cincel en el resorte del portacincel.
3. Atornille el resorte del portacincel en el cilindro (701).

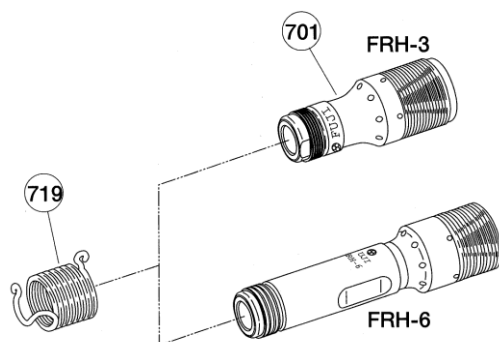
**\* Martillo descamador FS**

1. Retire la tapa (130), con una llave inglesa o una llave de tuercas (44 Hex.).
2. Retire la junta tórica (C04), amortiguador (712), tapa del cilindro (711) y pistón (720) del cilindro (701).
3. Inserte un pistón nuevo y coloque de nuevo la tapa del cilindro, el amortiguador y la junta tórica.
4. Atornille de nuevo la tapa.

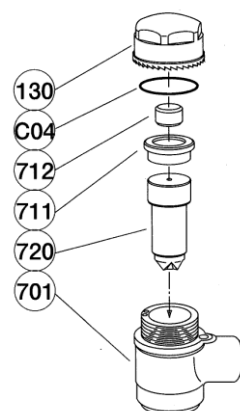
**\* Quebradora de concreto CB**

1. Empuje la parte sobresaliente del resorte del portacincel (22), y gire el portacincel (18) a la izquierda para retirarlo.
2. Inserte el cincel en el cilindro (16).
3. Atornille el portacincel en el resorte hasta que la parte sobresaliente de éste encaje en una de las muescas del portacincel y en un punto donde no se salga. Tenga cuidado de no atornillar demasiado. (Si se atornilla demasiado, no habrá espacio entre el cincel y el pistón y podría romper la herramienta).

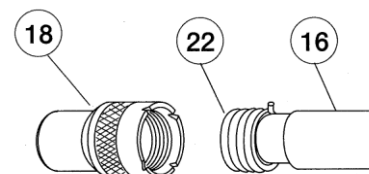
**\* Quebradora de concreto CA**

1. Gire el resorte del portacincel (190) y retírelo del cilindro (30)
2. Inserte el cincel en el cilindro.
3. Atornille el resorte del portacincel en el cilindro.

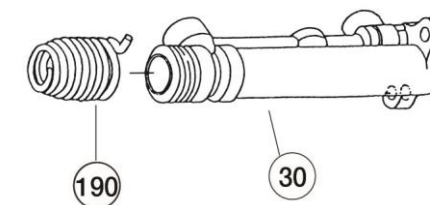
**GARANTÍA LIMITADA DEL FABRICANTE**

Garantía limitada: Los "Productos" de Fuji Industrial Technique co., Ltd. ("FUJI") están garantizados contra defectos de materiales y de fabricación por un año a partir de la fecha de compra. Esta garantía es válida sólo para Productos nuevos comprados de FUJI o sus distribuidores autorizados. Esta garantía no es válida para productos que hayan sido sometidos a maltrato, mal uso o que se hayan modificado o reparado por terceros no relacionados con FUJI ni con sus representantes autorizados de servicio. En caso de que se demuestren defectos de materiales o de fabricación en un Producto FUJI en el año siguiente a la fecha de compra, llévelo a cualquier centro de servicios de la Fábrica FUJI o al centro autorizado de servicios de herramientas FUJI con gastos de envío pagados, con su nombre y dirección, soporte adecuado con la fecha de compra y una breve descripción del defecto. FUJI a su juicio reparará o cambiará los Productos defectuosos sin costo alguno. Las reparaciones o los cambios efectuados llevan la misma garantía, por el período original de garantía restante. La única responsabilidad aceptada por FUJI y la única medida correctiva ofrecida bajo los términos de esta garantía es la reparación o el cambio del Producto defectuoso. (No existen otras garantías explícitas o implícitas y FUJI no se responsabilizará de daños incidentales, consecuentes o especiales, u otros daños, costos o gastos, excepto los costos o gastos de reparación o cambio como se describe anteriormente).

**DERECHOS DE AUTOR 2011, Fuji Industrial Technique co., Ltd.**

Todos los derechos reservados. Se prohíbe el uso o reproducción no autorizados del contenido total o parcial de este documento. En especial, esto tiene validez en marcas comerciales, denominaciones de modelos, números de partes y planos. Utilice exclusivamente partes originales o aprobadas por el fabricante. Las averías o problemas de funcionamiento causados por el uso de partes no autorizadas por el fabricante no están cubiertos por la Garantía ni constituyen responsabilidad civil por el Producto.

**MANUAL DE INSTRUÇÕES**

Este produto foi projetado para operações de remoção e conformação de metal usando a ação de um martelo. Nenhum outro uso é permitido. Somente para uso profissional.

**FILTRO DA REDE DE AR E LUBRIFICADOR**

É necessário eliminar a umidade e a sujeira da rede de ar e lubrificar corretamente. Se a umidade, sujeira e/ou outras impurezas entrarem na ferramenta, poderão causar o engripamento do motor, desgaste desnecessário de peças e redução do desempenho. Recomenda-se que o filtro de ar e o lubrificador de ar sejam instalados o mais perto possível da ferramenta em uso.

**LUBRIFICANTES**

Procure auxílio médico imediatamente se qualquer lubrificante contaminar os seus olhos ou for ingerido por acidente. Se o lubrificador de ar não for utilizado, lubrifique o motor com óleo para turbinas ISOVG32 ou equivalente, diariamente, antes do uso. Não coloque a ferramenta em operação à máxima rotação depois da lubrificação, pois pode causar excesso de velocidade. Graxa de lítio é recomendada para a lubrificação dos rolamentos, da came e da embreagem, engrenagens e caixas de engrenagens. Lubrifique-os ao fazer a manutenção ou inspeção periódica. Os seguintes são lubrificantes recomendados.

**MOTOR**

Castrol Alphasyn T32  
Mobil Mobil SHC 624  
Texaco RD Lube 32  
Kuwait Petroleum Q8 Schuman ISO VG32  
Statoil Mereta 32

**ROLAMENTOS, ENGRELAGENS, EMBREAGEM E CAME**

BP Energese LS-EP2  
Castrol Spheerol EP L2  
Esso Beacon 2  
Shell Alvania Grease EP2  
Mobil Mobilplex 47  
Texaco Multifak EP2  
Kuwait Petroleum Q8 Rembrandt EP

Ao manipular lubrificantes regularmente, use roupas adequadas de material impermeável. As roupas contaminadas com lubrificantes devem ser trocadas.

**MANUTENÇÃO E REPAROS**

A ferramenta deve ser adequadamente mantida e testada por pessoal treinado e competente. A qualquer sinal de defeito ou funcionamento anormal, a ferramenta deve ser retirada de serviço para inspeção e reparo. Se for preciso, você pode obter as informações e instruções necessárias para os reparos e manutenção do fabricante ou do agente autorizado no seu país.

É recomendado desmontar a ferramenta para revisão geral e limpeza periodicamente, depois de 500 horas de operação ou uma vez a cada seis meses.

Ao substituir peças, certifique-se de usar peças de reposição genuínas da FUJI.

Caso contrário, isto poderá resultar em perda de desempenho e manutenção mais frequente.

Ao fazer manutenção ou reparos, certifique-se de desligar a ferramenta da rede ou cortar o suprimento de ar.

Antes de limpar a ferramenta para utilização, certifique-se de que foi montada corretamente com todos os parafusos apertados.

Nunca acione a ferramenta fora da peça de trabalho. Isto causaria a quebra da ferramenta.

**GUARDA DA FERRAMENTA DEPOIS DO USO**

Mantenha a ferramenta sempre limpa, de modo que possa ser usada adequadamente e com segurança sempre que necessário.

Ao guardar a ferramenta depois do uso, faça-o de maneira segura.

**DESCARTE DA FERRAMENTA**

A ferramenta é feita de componentes de aço, ferro fundido, latão, bronze fundido, liga de alumínio, borracha e plástico ou utilizando alguns destes materiais. Ao descartar a ferramenta, certifique-se de não provocar a poluição para as pessoas e o meio ambiente.

**RETENTOR**

Use sempre o retentor para impedir a ejeção do acessório de percussão.

Não utilize um retentor danificado, muito gasto, com marcas, empenado e com rebarbas. Não os repare.

**MONTAGEM E DESMONTAGEM DO ACESSÓRIO DE PERCUSSÃO**

Ao montar e desmontar o acessório de percussão, certifique-se de desligar a ferramenta da rede ou cortar o suprimento de ar.

**ACESSÓRIO DE PERCUSSÃO CERTO NA FERRAMENTA CERTA**

Certifique-se de que o acessório de percussão se ajusta na ferramenta. Antes do uso, verifique se o tamanho da haste do acessório de percussão é compatível com o tamanho da bucha do acessório na ferramenta.

Há os seguintes dois tipos de formatos de bucha para o acessório de percussão nos martelos de picar da série FC e nos martelos leves da série FRH. Certifique-se de que o formato da haste é compatível com o formato da bucha na ferramenta.



Nunca utilize um acessório de percussão sem colar nos martelos de picar da série FC e nos marteletes da série FRH. O colar é o retentor e impede a ejeção do acessório de percussão.

### INSPECIONE O ACESSÓRIO DE PERCUSSÃO ANTES DE UTILIZAR

Sempre utilize um acessório de percussão correto.

Não utilize um acessório de percussão gasto na borda de corte ou na haste. Um acessório de percussão gasto provocaria a quebra da ferramenta, reduziria a eficiência e poderia aumentar a vibração. O aço ao quebrar pode causar ferimentos.

Manuseie e guarde o acessório de percussão com cuidado de acordo com as instruções do fabricante.

### FADIGA DO ACESSÓRIO DE PERCUSSÃO

Lembre-se de que o acessório de percussão pode quebrar-se depois de um longo tempo de uso em virtude da fadiga causada por elevadas tensões. Inspeccione regularmente o acessório de percussão.

### MONTAGEM DO ACESSÓRIO DE PERCUSSÃO NA FERRAMENTA

#### \* MARTELO REBARBADOR FCH-20

1. Remova o Anel de Travamento (708).
2. Desatarraxe o Suporte da Talhadeira (714).
3. Introduza a talhadeira na Mola do Suporte (715) e no Suporte da Talhadeira.
4. Atarraxe o Suporte da Talhadeira no Cilindro (701).
5. Certifique-se de montar o Anel de Travamento para travar o Suporte da Talhadeira no Cilindro.

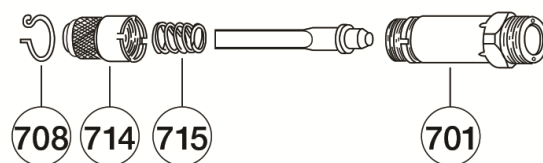

#### \* MARTELOS REBARBADORES FCH-20F, -25 e -25B

1. Introduza a talhadeira no Suporte da Talhadeira (714).
2. Puxe o Suporte da Talhadeira no sentido da seta para inserir ou remover a talhadeira.

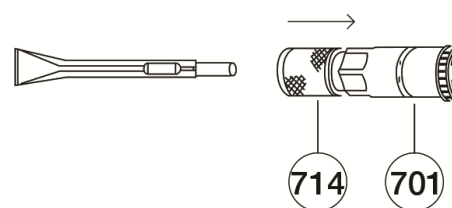

#### \* MARTELOS DE PICAR FC-1Z, -2Z, -3Z e -4Z

1. Introduza a talhadeira no Suporte da Talhadeira (714).
2. Monte o Suporte da Talhadeira no Cilindro (701).
3. Ajuste o sulco interno do Suporte da Talhadeira no sulco no Cilindro.
4. Introduza a Mola Retentora (761) no sulco do Suporte da Talhadeira.

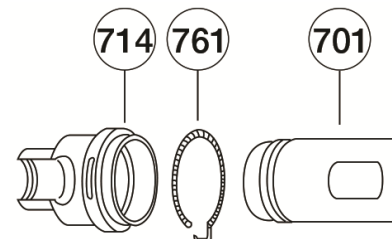

#### \* MARTELO DE PICAR FC-01SA

##### MARTELETES FRH-3, -6 e -6A

1. Introduza a talhadeira na Mola do Suporte da Talhadeira (715).
2. Enrosque a Mola do Suporte da Talhadeira no Cilindro (701).

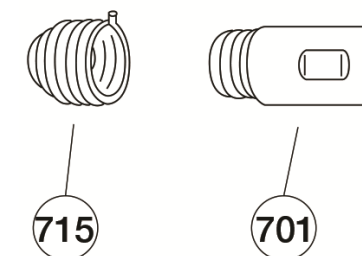

#### \* MARTELETES DE PICAR DE AGULHAS FNS-2 e -2P

1. Abra o anel-trava(492) e retire do cilindro.
2. Desmonte o Tubo Frontal (756) do Cilindro (701) na sequência 3-2-1.
3. Introduza as agulhas nos furos do Suporte de Agulhas (758).
4. Monte o Tubo Frontal no Cilindro na sequência 1-2-3.
5. Pressione o anel-trava contra o cilindro e coloque-o.

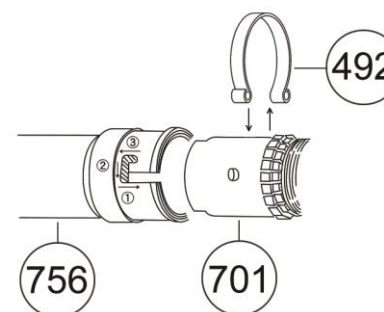

#### \* MARTELETES LIXADORES FR-

1. Apenas empurre o Pistão (720) contra o Encosto.

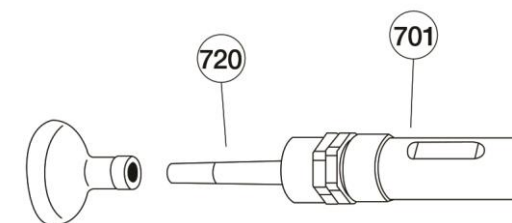

**\* Martelete "Baby" FRH-**

1. Afrouxe e remova a Mola do Suporte da Talhadeira (719).
2. Introduza a talhadeira na Mola do Suporte da Talhadeira (715).
3. Enrosque a Mola do Suporte da Talhadeira no Cilindro (701).

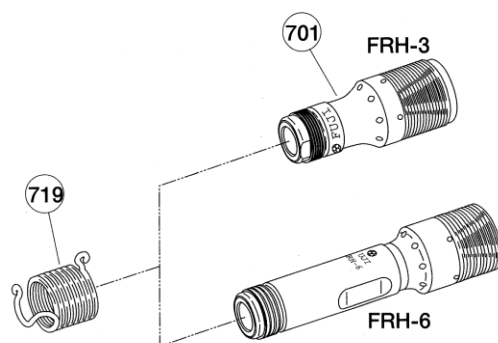
**\* Martelo removedor de carepa FS-**

1. Remova a tampa (130), usando uma chave inglesa ou chave de estrias (hexagonal 44).
2. Remova o "O" ring (C04), o Amortecedor (712), a Tampa do Cilindro (711), e o Pistão (720) do Cilindro (701).
3. Introduza um novo Pistão no Cilindro e coloque de volta a Tampa do Cilindro, o Amortecedor e o "O" ring.
4. Atarraxe de volta a Tampa.

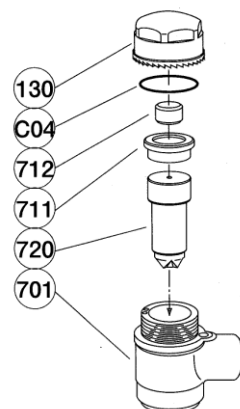
**\* Rompedor de concreto CB-**

1. Empurre a parte saliente da Mola do Suporte (22), e gire o Suporte da Talhadeira (18) para a esquerda a fim de removê-lo.
2. Introduza a talhadeira no Cilindro (16).
3. Atarraxe o Suporte da Talhadeira na Mola do Suporte até que a parte saliente da Mola do Suporte caia num dos entalhes do Suporte da Talhadeira de modo que não saia. Tome cuidado para não apertar em demasia. (Se apertar demais, não haverá folga entre a Talhadeira e o Pistão. E isto causaria a quebra da ferramenta.)

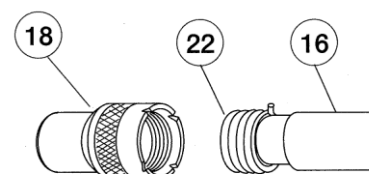
**\* Rompedor de concreto CA-**

1. Gire a Mola do Suporte da Talhadeira (190) e remova do Cilindro (30).
2. Introduza a talhadeira no Cilindro.
3. Atarraxe a Mola do Suporte da Talhadeira no Cilindro

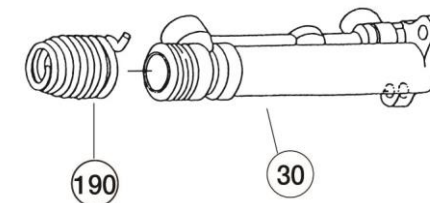
**GARANTIA LIMITADA DO FABRICANTE**

Garantia Limitada: Os "Produtos" da Fuji Industrial Technique co., Ltd. ("FUJI") são garantidos contra defeitos de material e mão-de-obra por um ano, a partir da data da aquisição. Esta garantia abrange apenas Produtos comprados novos da FUJI ou de seus revendedores autorizados. Esta Garantia não se aplica, obviamente, a produtos que tenham sido mal operados, utilizados indevidamente, modificados ou reparados por alguém que não a FUJI ou um dos seus Representantes de Serviços Autorizados. Caso se comprove que um Produto FUJI possui um defeito de material ou de mão-de-obra dentro de um ano após a aquisição, devolva-o a qualquer Centro de Serviços da Fábrica FUJI ou Centro de Serviços Autorizados para ferramentas FUJI, com pré-pagamento do transporte, informando o seu nome e endereço, prova adequada da data de compra e breve descrição do defeito. A FUJI reserva-se o direito de reparar ou substituir gratuitamente os Produtos defeituosos. Os reparos ou substituições são garantidas, como acima descrito, para o restante do período da garantia original. A única responsabilidade de FUJI e o seu exclusivo recurso nos termos desta Garantia limitam-se ao conserto ou substituição do Produto defeituoso. (Não existem quaisquer outras garantias expressas ou implícitas e a FUJI não será responsável por danos incidentais, consequentes ou especiais, ou quaisquer outros danos, custos ou despesas, exceto o custo ou despesa do conserto ou da substituição como acima descrito.)

**COPYRIGHT 2011, Fuji Industrial Technique co., Ltd.**

Todos os direitos reservados. É proibido o uso não autorizado, qualquer que seja o fim, assim como a cópia total ou parcial. Isto aplica-se particularmente a marcas comerciais, denominações de modelos, números de peças e desenhos. Utilize somente peças autorizadas. A Garantia ou a Responsabilidade pelo Produto não cobrem danos ou o mal funcionamento causados pela utilização de peças não autorizadas.

**MANUALE DI ISTRUZIONI**

Questo prodotto è stato progettato per le operazioni di rimozione e foggatura dei metalli, utilizzando l'azione di un maglio. Non sono consentiti altri usi. Per il solo uso professionale.

**FILTRO E LUBRIFICATORE DEL CIRCUITO DELL'ARIA**

È necessario eliminare l'umidità e lo sporco dal circuito dell'aria e fornire una corretta lubrificazione. Se all'interno dell'attrezzo entrano umidità, sporcizia e/o altre impurità, si potrebbe provocare il grippaggio delle parti del motore, un consumo inutile delle parti e prestazioni ridotte. È consigliato di installare il filtro e il lubrificatore dell'aria il più vicino possibile all'attrezzo in uso.

**LUBRIFICANTI**

Cercare immediatamente l'aiuto di un medico se un qualsiasi lubrificante dovesse contaminare gli occhi o venisse accidentalmente ingerito. Se non si utilizza un lubrificatore del circuito dell'aria, lubrificare giornalmente le parti del motore utilizzando olio turbina ISOVG32 o un olio equivalente prima dell'uso. Non eccedere passando a un utilizzo a piena velocità subito dopo la lubrificazione, a causa del rischio di una velocità eccessiva. È consigliato l'uso di un grasso al litio per la lubrificazione di cuscinetti, camma e innesto, ingranaggi e relativa scatola. Lubrificare durante la manutenzione o l'ispezione periodica. Di seguito riportiamo i lubrificanti consigliati.

**PARTI MOTORE**

Castrol Alphasyn T32  
Mobil Mobil SHC 624  
Texaco RD Lube 32  
Kuwait Petroleum Q8 Schuman ISO VG32  
Statoil Mereta 32

**CUSCINETTI, INGRANAGGI, INNESTO, CAMMA**

BP Energese LS-EP2  
Castrol Spheerol EP L2  
Esso Beacon 2  
Shell Alvania Grease EP2  
Mobil Mobilplex 47  
Texaco Multifak EP2  
Kuwait Petroleum Q8 Rembrandt EP

Durante la manipolazione regolare di lubrificanti, indossare guanti adatti di materiale impermeabile. Indumenti contaminati da lubrificanti devono essere sostituiti.

**MANUTENZIONE E RIPARAZIONI**

L'attrezzo deve essere gestito e testato in modo corretto da personale addestrato e competente. In caso di qualsiasi segno di malfunzionamento o comportamento insolito, l'attrezzo deve essere messo fuori servizio per l'esame e la riparazione. Se necessario, è possibile ottenere le informazioni e istruzioni necessarie per la riparazione e la manutenzione da parte del produttore o dell'agente autorizzato dal produttore nel proprio paese.

È consigliato smontare lo strumento per il ripasso e la pulizia periodici dopo 500 ore di funzionamento o una volta ogni 6 mesi.

Quando si sostituiscono le parti, assicurarsi di utilizzare parti di ricambio per attrezzi Fuji Air originali.

In caso contrario, è possibile una diminuzione delle prestazioni e la necessità di maggiore manutenzione.

Quando si effettuano operazioni di manutenzione o riparazione, scollegare o spegnere il circuito dell'aria.

Prima di pulire l'attrezzo per l'uso, assicurarsi che sia stato assemblato correttamente e che tutti i fissaggi siano saldi.

Non utilizzare l'attrezzo al di fuori delle parti da lavorare. Ciò provocherebbe la rottura dell'attrezzo.

**STOCCAGGIO DELL'ATTREZZO DOPO L'USO**

Mantenere sempre l'attrezzo pulito in modo che possa essere utilizzato correttamente e in modo sicuro quando necessario.

Quando si ripone l'attrezzo dopo l'uso, conservarlo al sicuro.

**SMALTIMENTO DELL'ATTREZZO**

L'attrezzo è in acciaio, ferro fuso, ottone, bronzo fuso, lega di alluminio, componenti in gomma e plastica o alcuni di questi materiali. Per smaltire l'attrezzo, assicurarsi di non provocare inquinamento a persone e ambiente.

**FERMO**

Usare sempre il fermo per evitare l'espulsione dell'accessorio percussivo.

Non usare fermi se danneggiati, seriamente consumati, intaccati, piegati, curvati e con sbavature. Non tentare di ripararli.

**MONTAGGIO E SMONTAGGIO DELL'ACCESSORIO PERCUSSIVO**

Quando si monta e si smonta l'accessorio percussivo, assicurarsi di scollegare o spegnere il circuito dell'aria.

**ACCESSORIO PERCUSSIVO CORRETTO NELL'ATTREZZO CORRETTO**

Assicurarsi che l'accessorio percussivo sia adatto all'attrezzo. Controllare prima dell'uso che le dimensioni del gambo dell'accessorio percussivo siano compatibili con le dimensioni della boccola dell'accessorio percussivo nell'attrezzo.

Sono disponibili i due seguenti tipi di formati di boccola per l'accessorio percussivo sui martelli per scrostare della serie FC e per i martelli leggeri della serie FRH. Assicurarsi che la forma del gambo sia compatibile con la forma della boccola sullo strumento.



Non usare mai un accessorio percussivo senza fascetta sui martelli per scrostare della serie FC e sui martelli leggeri della serie FRH. Il collare è il fermo ed evita l'espulsione dell'accessorio percussivo.

#### CONTROLLO DELL'ACCESSORIO PERCUSSIVO PRIMA DELL'USO

Usare sempre e solo un accessorio percussivo corretto.

Non usare un accessorio percussivo il cui bordo di taglio o il gambo sia consumato. Un accessorio percussivo consumato provocherebbe la rottura dell'attrezzo, riducendo l'efficacia e aumentando le vibrazioni. La rottura di una parte d'acciaio può provocare ferite.

Gestire e conservare con cura l'accessorio percussivo in base alle istruzioni del produttore.

#### USURA DELL'ACCESSORIO PERCUSSIVO

Ricordare che l'accessorio percussivo si può rompere dopo un lungo tempo di utilizzo a causa dell'usura causata da sforzi eccessivi. Controllare regolarmente l'accessorio percussivo.

#### MONTAGGIO DELL'ACCESSORIO PERCUSSIVO NELL'ATTREZZO

##### \* SCALPELLO PNEUMATICO FCH-20

1. Rimuovere l'innesto di blocco (708).
2. Svitare il supporto dello scalpello (714).
3. Inserire lo scalpello nella molla del supporto (715) e nel supporto dello scalpello.
4. Avvitare il supporto dello scalpello nel cilindro (701).
5. Assicurarsi di montare l'innesto di blocco per bloccare il supporto dello scalpello al cilindro.

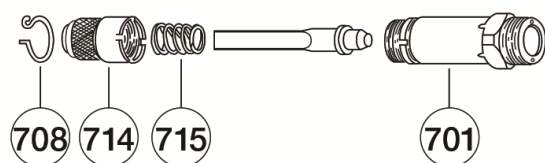

##### \* SCALPELLI PNEUMATICI FCH-20F, 25 e 25B

1. Inserire lo scalpello nel supporto dello scalpello (714).
2. Spingere il supporto dello scalpello in direzione della freccia per inserire o rimuovere lo scalpello.

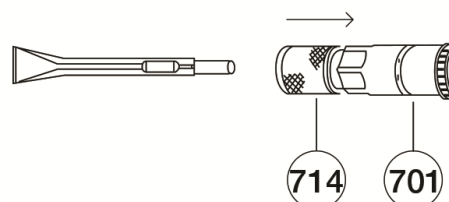

##### \* MARTELLI PER SCROSTARE FC-1Z, 2Z, 3Z e 4Z

1. Inserire lo scalpello nel supporto dello scalpello (714).
2. Montare il supporto dello scalpello nel cilindro (701).
3. Sistemare la scanalatura interna del supporto dello scalpello con la scanalatura nel cilindro.
4. Inserire la molla del fermo (761) e nella fessura del supporto dello scalpello.

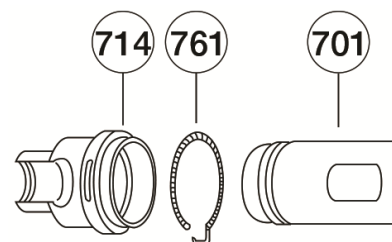

##### \* MARTELLO PER SCROSTARE FC-01SA MARTELLI LEGGERI FRH-3, 6 e 6A

1. Inserire lo scalpello nella molla del supporto dello scalpello (715).
2. Avvitare la molla del supporto dello scalpello nel cilindro (701).

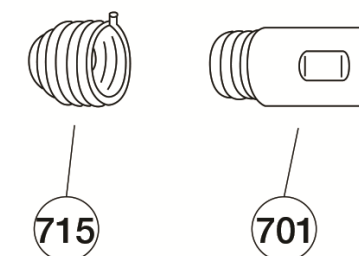

##### \* FNS-2 and -2P NEEDLE SCALERS RASCHIETTI AD AGHI FNS-2 e 2P

1. Aprire la manopola del tappo (492) e rimuoverla dal cilindro.
2. Smontare il tubo anteriore (756) dal cilindro (701) nell'ordine 3-2-1.
3. Inserire gli aghi nei fori del supporto per gli aghi (758).
4. Montare il tubo anteriore nel cilindro nell'ordine 1-2-3.
5. Spingere il tappo nel cilindro e fissarlo.

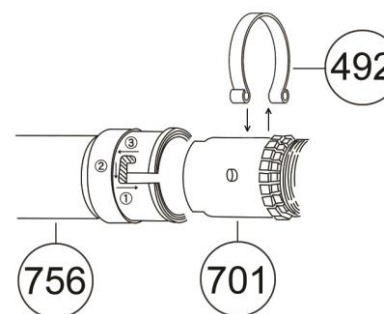

##### \* PESTELLI PNEUMATICI PER SABBIA FR

1. Spingere semplicemente il pistone (720) nella testa.

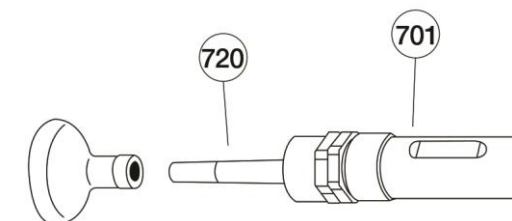

**\* Martello piccolo FRH**

1. Allentare e rimuovere la molla del supporto dello scalpello (719).
2. Inserire lo scalpello nella molla del supporto dello scalpello.
3. Avvitare la molla del supporto dello scalpello nel cilindro (701).

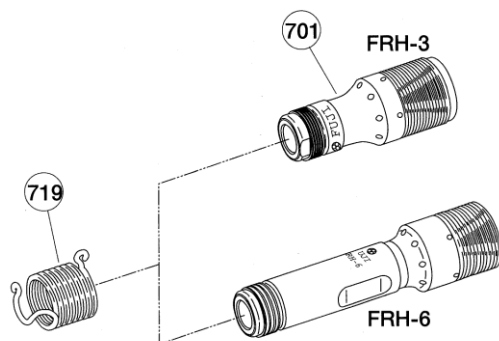
**\* Martello per scricatura FS**

1. Rimuovere il cappuccio (130), utilizzando una chiave inglese o una chiave a settore (44Hex.).
2. Rimuovere l'anello a "O" (C04), lo smorzatore (712), il cappuccio del cilindro (711) e il pistone (720) dal cilindro (701).
3. Inserire un nuovo pistone nel cilindro, reinserire il cappuccio del cilindro, lo smorzatore e l'anello a "O".
4. Riavvitare il cappuccio.

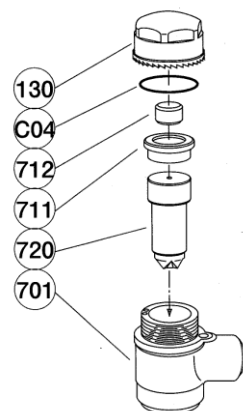
**\* Frantuma-cemento CB**

1. Spingere la parte sporgente della molla del supporto (22) e ruotare il supporto dello scalpello (18) a sinistra per rimuoverlo.
2. Inserire lo scalpello nel cilindro (16).
3. Avvitare il supporto dello scalpello nel supporto dello scalpello finché la parte sporgente della molla dello scalpello non entra in una delle tacche del supporto dello scalpello e fino al punto in cui non potrà più uscire. Attenzione a non avvitare troppo (se si avvita troppo, non ci sarà più spazio tra scalpello e pistone, e ciò provocherebbe la rottura dell'attrezzo).

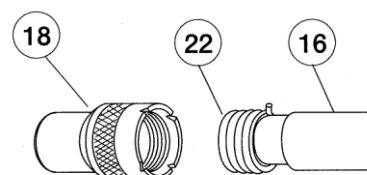
**\* Frantuma-cemento CA**

1. Ruotare la molla del supporto dello scalpello (190) e rimuoverla dal cilindro (30).
2. Inserire lo scalpello nel cilindro.
3. Avvitare la molla del supporto dello scalpello nel cilindro.

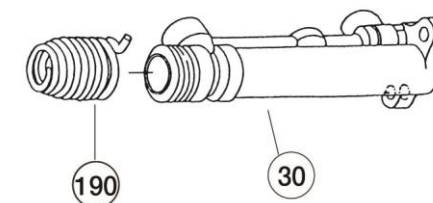
**GARANZIA LIMITATA DEL PRODUTTORE**

Garanzia limitata: i "Prodotti" di Fuji Industrial Technique co., Ltd. ("FUJI") sono garantiti come esenti da difetti di materiali e costruzione per un anno dalla data di acquisto. La presente Garanzia si applica solo ai prodotti acquistati come nuovi da FUJI o rivenditori autorizzati. Ovviamente, la presente Garanzia non si applica ai prodotti usati male, usati scorrettamente, modificati o riparati da personale diverso dal personale FUJI o relativi rappresentanti di servizio autorizzati. Se un Prodotto FUJI risulta difettoso nel materiale o nella costruzione entro un anno dall'acquisto, restituirlo a qualsiasi Centro servizi di fabbrica FUJI o Centro servizi autorizzato per gli attrezzi FUJI, con i costi di trasporto prepagati, aggiungendo il proprio nome e indirizzo, prova adeguata della data di acquisto, e una breve descrizione del difetto. FUJI procederà, a propria discrezione, alla riparazione o sostituzione dei Prodotti difettosi in modo gratuito. Le riparazioni o le sostituzioni sono garantite come descritto sopra per il periodo rimanente di garanzia originale. L'unica responsabilità di FUJI e l'unico rimedio esclusivo dell'utente in base alla presente Garanzia è limitato alla riparazione o sostituzione del Prodotto difettoso. Non vi sono altre garanzie esplicite o implicite e FUJI non dovrà essere ritenuta responsabile per danni accidentali, consequenziali o speciali, o per qualsiasi altro danno, costo o spesa eccetto solo il costo o la spesa di riparazione o sostituzione come descritto sopra.

**COPYRIGHT 2011, Fuji Industrial Technique co., Ltd.**

Tutti i diritti riservati. Qualsiasi uso o copia non autorizzato dei contenuti o di parte dei contenuti è proibito. Ciò si applica in particolare ai marchi di fabbrica, alle denominazioni del modello, ai numeri di parte e ai disegni. Utilizzare solo parti autorizzate. Qualsiasi danno o malfunzionamento causato dall'uso di parti non autorizzate non è coperto dalla Garanzia o dalla Responsabilità del prodotto.

**OHJEKIRJA**

Tämä tuote on tarkoitettu poistotoimintoihin ja metallin muodosteluun, vasaratoimintoa käyttäen. Muunlainen käyttö on kielletty. Vain ammattikäyttöön.

**ILMALETKUN SUODATIN JA VOITELULAITE**

Ilmaletkusta on poistettava kosteus ja liika ja letku on voideltava. Jos työkaluun pääsee kosteutta, likaa ja/tai muita epäpuhtauksia, seurauksena voi olla moottorin leikkaaminen kiinni, osien liika kuluminen ja heikentynyt suorituskyky. Ilmansuodatin ja ilmaletkun voitelulaite suositellaan sovitettavaksi niin tarkkaan kuin käytännöllistä käytössä olevaan työkaluun.

**VOITELUAINEET**

Hae lääkärin apua välittömästi, jos voiteluainetta pääsee silmiin tai sitä niellään vahingossa. Jos ilmaletkun voitelulaitetta ei käytetä, voitele moottorin osa ISOVG32-turbiiniöljyllä tai vastaavalla päivittäin ennen käyttöä. Älä käytä konetta täydellä nopeudella voitelun jälkeen, se voi aiheuttaa ylinopeuden. Järjestelmän litiumrasvaa suositellaan käytettäväksi laakereiden, nokan ja kytkimen osan, vaihteiden ja vaihdelaatikon voiteluun. Voitele ne kun suoritat huoltoa tai ajoittaista tarkastusta. Seuraavia voiteluaineita suositellaan.

**MOOTTORIOSA**

Castrol Alphasyn T32  
Mobil Mobil SHC 624  
Texaco RD Lube 32  
Kuwait Petroleum Q8 Schuman ISO VG32  
Statoil Mereta 32

**LAAKERI, VAIHDE, KYTKIN JA NOKKA**

BP Energese LS-EP2  
Castrol Spheerol EP L2  
Esso Beacon 2  
Shell Alvania Grease EP2  
Mobil Mobilplex 47  
Texaco Multifak EP2  
Kuwait Petroleum Q8 Rembrandt EP

Käytä sopivia vedenpitäviä suojavaatteita, kun käsittelet voiteluaineita. Voiteluaineilla saastuneet vaatteet on vaihdettava.

**HUOLTO JA KORJAUKSET**

Työkalu täytyy huoltaa ja testata pätevän ja koulutetun henkilöstön toimesta. Viallisen tai epätavallisen toiminnan ilmaantuessa, työkalu on otettava pois käytöstä tarkastamista ja korjaamista varten. Saat tarvittavat tiedot ja korjaus- ja huolto-ohjeet valmistajalta tai valmistajan valtuutetulta edustajalta maassasi.

On suositeltavaa purkaa työkalu huoltoa ja puhdistamista varten 500 käyttötunnin jälkeen tai kuuden kuukauden välein.

Kun vaihdat osia, muista käyttää aitoja FUJI -osia.

Jos et käytä niitä, seurauksena voi olla alentunut suorituskyky ja lisääntynyt huolto.

Huollettaessa ja korjattaessa työkalua muista irrottaa työkalu ilmaletkusta tai sulje ilmaletku.

Ennen työkalun hyväksymistä käyttöön, varmista, että se on koottu oikein ja kaikki kiinnittimet ovat tiukalla.

Älä koskaan käynnistä työkalua, jos se on irti työstettävästä kohteesta. Se voi aiheuttaa työkalun rikkoutumisen.

**TYÖKALUN SÄILYTTÄMINEN KÄYTÖN JÄLKEEN**

Pidä työkalu aina puhtaana, jotta sitä voidaan käyttää oikein ja turvallisesti, kun tarpeen.

Säilytä työkalu käytön jälkeen turvallisessa paikassa.

**TYÖKALUN HÄVITTÄMINEN**

Työkalu on tehty osista, jotka ovat terästä, valurautaa, messinkiä, valupronssia, alumiiniseosta, kumia ja muovia tai käyttäen joitakin näistä materiaaleista. Hävitä työkalu niin, ettei se aiheuta saastumista ihmisille tai ympäristölle.

**PIDÄTIN**

Käytä aina pidätintä estääksesi iskulaitteen ulostyönnön.

Älä käytä pidätintä, joka on vahingoittunut, erittäin kulunut, kolhiutunut, taipunut, vääntynyt ja säräinen. Älä uudista niitä.

**ISKULAITTEEN ASENTAMINEN JA PURKAMINEN**

Iskulaitetta asennettaessa ja purettaessa irrota työkalu ilmaletkusta tai sulje ilmaletku.

**OIKEA ISKULAITE OIKEAAN TYÖKALUUN**

Varmista, että iskulaite sopii työkaluun. Tarkista ennen käyttöä, että iskulaitteen karan koko on yhteensopiva työkalun iskulaitteen hylsyn koon kanssa.

Iskulaitteen hylsytuotoja on kahdenlaisia FC-sarjan vasarataltoille ja FRH-sarjan kevytvasaroille. Varmista, että karan muoto on yhteensopiva työkalun hylsyn kanssa.



Älä koskaan käytä iskulaitetta ilman kaulusta FC-sarjan vasarataltoissa ja FRH-sarjan kevytvasaroissa. Kaulus on pidätin ja se estää iskulaiteen ulostyöntymisen.

### TARKISTA ISKULAITE ENNEN KÄYTTÖÄ

Käytä aina vain oikeanlaista iskulaitetta.

Älä käytä iskulaitetta, joka on kulunut leikkausreunasta tai karasta. Kulunut iskulaite voi aiheuttaa työkalun rikkoutumisen, vähentää tehokkuutta ja lisätä tärinää. Särkyvä teräs voi aiheuttaa vammoja.

Käsittele ja säilytä iskulaitetta huolellisesti valmistajan ohjeiden mukaisesti.

### ISKULAITTEEN VÄSYMINEEN

Muista, että iskulaite voi särkyä pitkän käytön jälkeen raskaan rasituksen aiheuttaman väsymisen johdosta. Tarkista iskulaite säännöllisesti.

### ISKULAITTEEN ASENTAMINEN TYÖKALUUN

#### \* FCH-20-HAKKU

1. Irrota lukituskytkin (708).
2. Ruuvaa taltan pidin auki (714).
3. Aseta taltta pitimen jouseen (715) ja taltan pitimeen.
4. Ruuvaa taltan pidin sylinteriin (701).
5. Muista asentaa lukituskytkin taltan pitimen lukitsemiseksi sylinteriin.

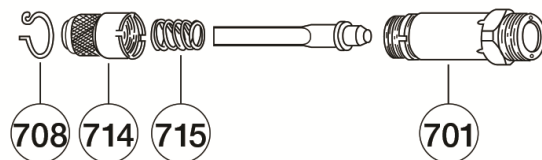

#### \* FCH-20F-, -25- ja -25B-HAKUT

1. Aseta taltta taltan pitimeen (714).
2. Aseta ja poista taltta vetämällä taltan pidintä nuolen suuntaan.

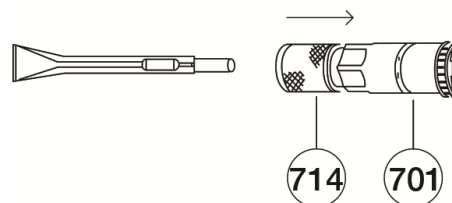

#### \* FC-1Z-, -2Z-, -3Z- ja -4Z-VASARATALTAT

1. Aseta taltta taltan pitimeen (714).
2. Asenna taltan pidin sylinteriin (701).
3. Aseta taltan pitimen sisäura sylinterin uraan.
4. Aseta pidätysjousi (761) taltan pitimen uraan.

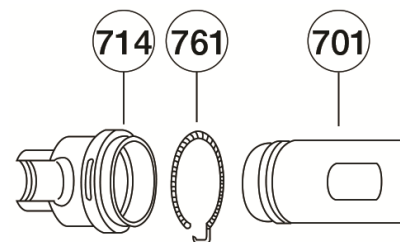

#### \* FC-01SA-VASARATALTTA FRH-3-, -6- ja -6A-KEVYTVASARAT

1. Aseta taltta taltan pitimen jouseen (715).
2. Ruuvaa taltan pitimen jousi sylinteriin (701).

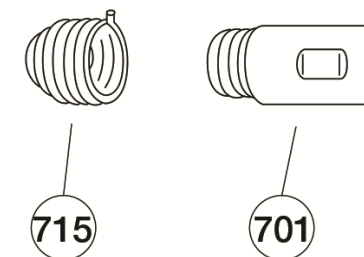

#### \* FNS-2- ja -2P-NEULAHAKUT

1. Avaa lukitusnuppi(492) ja poista se sylinteristä.
2. Irrota etuputki (756) sylinteristä (701) järjestyksessä 3-2-1.
3. Aseta neulat neulan pitimen reikiin (758).
4. Asenna etuputki sylinteriin järjestyksessä 1-2-3.
5. Työnnä tulppa sisään kiinnittää ksesi sen sylinteriin.

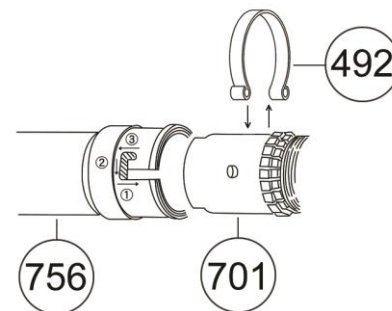

#### \* FR-HIEKKAJUNTAT

1. Paina mäntä (720) tyveen.

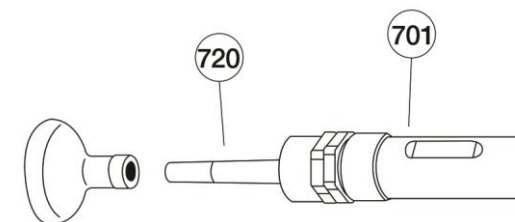

**\* FRH-pienoisvasara**

1. Löysää ja poista taltan pitimen jousi (719).
2. Aseta taltta taltan pitimen jouseen.
3. Ruuvaa taltan pitimen jousi sylinteriin (701).

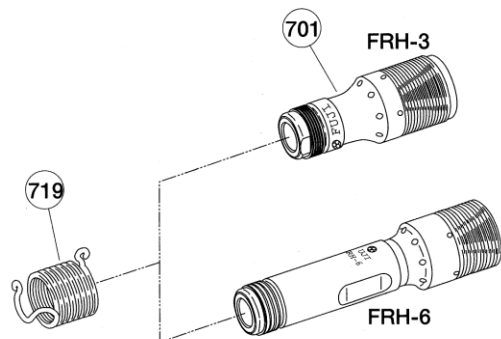
**\* FS-kuonahakkuri**

1. Poista kansi (130), käyttäen jakoavainta tai mutteriavainta (44Hex.).
2. Poista "O"-renkas (C04), vaimennin (712), sylinterin kansi (711) ja mäntä (720) sylinteristä (701).
3. Aseta uusi mäntä sylinteriin ja aseta sylinterin kansi, vaimennin ja "O"-renkas takaisin.
4. Ruuvaa kansi takaisin.

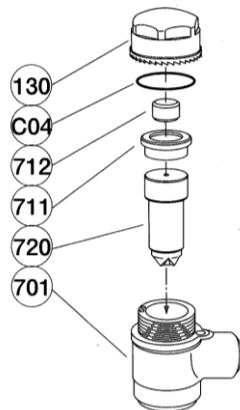
**\* CB-betonimurskain**

1. Paina pitimen jousen ulkonemaa (22) ja poista taltan pidin (18) kääntämällä sitä vasemmalle.
2. Aseta taltta sylinteriin (16).
3. Ruuvaa taltan pidin pitimen jouseen kunnes pitimen jousen ulkonema menee yhteen taltan pitimen loveen ja pisteeseen, josta se ei tule ulos. Varo ruuvaamasta liian pitkälle. (Jos sitä ruuvataan liian pitkälle, taltan ja männän välillä ei ole rakoa. Tämä voisi aiheuttaa työkalun rikkoutumisen).

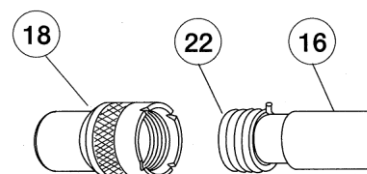
**\* CA-betonimurskain**

1. Käännä taltan pitimen jousia (190) ja poista se sylinteristä (30).
2. Aseta taltta sylinteriin.
3. Ruuvaa taltan pitimen jousi sylinteriin.

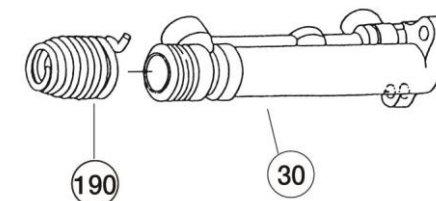
**VALMISTAJAN RAJOITETTU TAKUU**

Rajoitettu takuu: **Fuji Industrial Technique co., Ltd.** ("FUJI") -"Tuotteille" annetaan valmistusmateriaalia ja työnlaatua koskeva yhden vuoden takuu alkaen ostopäivämäärästä. Takuu kattaa ainoastaan FUJI:lta tai sen valtuutetulta edustajalta uutena ostetut tuotteet. Takuu raukeaa, jos muu kuin FUJI:n tai sen valtuutettu huoltoedustaja on vahingoittanut, väärinkäyttänyt, muunnellut tai korjannut tuotetta. Jos FUJI:n valmistama tuote osoittautuu materiaaaliltaan tai työnlaadultaan vialliseksi vuoden kuluessa ostopäivästä, toimita tuote kuljetuskulut ennalta maksettuina FUJI:n tehdashuoltokeskukseen tai FUJI-työkalujen valtuutetulle huoltoedustajalle. Liitä oheen nimesi, osoitteesi, todistus ostopäivämäärästä ja lyhyt kuvaus viasta. FUJI korjaa tai vaihtaa viallisen tuotteen ilmaiseksi valintansa mukaan. Korjaukset tai vaihto katetaan alkuperäisen takuuajan loppuun saakka edellä mainituin ehdoin. FUJI:n vastuu ja ostajan korvausoikeus tämän takuun puitteissa rajoittuu viallisen tuotteen korjaukseen tai vaihtoon. (Tämä takuu korvaa kaikki muut suorat tai epäsuorat takuut ja FUJI ei vastaa satunnaisista, seuraamuksellisista tai muista erityisistä vahingoista tai muista vahingoista, kustannuksista tai kuluista muutoin kuin näissä takuehdoissa ilmaistulla tavalla.)

**COPYRIGHT 2011, Fuji Industrial Technique co., Ltd.**

Kaikki oikeudet pidätetään. Sisällön tai sen osan valtuuttamaton käyttö tai kopiointi on kiellettyä. Tämä koskee erityisesti tavaramerkkejä, mallinimiä, osanumeroita ja piirustuksia. Käytä ainoastaan valtuutettuja osia. Valtuuttamattomien osien aiheuttama vaurio tai toimintahäiriö ei ole Takuun tai Tuotevastuun kattama.

**INSTRUKTIONSHANDBOK**

Denna produkt är framtagen för borttagningsåtgärder och för att formge metall, med hjälp av hammarinverkan. Andra användningar är ej tillåtna. For professional use only.

**LUFTLEDNINGSFILTER OCH SMÖRJAPPARAT**

Det är nödvändigt att man avlägsnar fukt och smuts från tryckluftsledningen och att rätt smörjning ges. Ifall fukt, smuts och/eller andra orenheter tränger in i verktyget, kan det orsaka kärvning av motordelar, onödigt slitage av delar och nedsatt prestanda. Vi rekommenderar att luftfilter och luftsmörjningsapparat placeras så nära det använda verktyget som möjligt.

**SMÖRJMEDEL**

Uppsök läkare omedelbart ifall smörjmedel skulle tränga in i ögon eller svalts av misstag. Ifall en luftledningssmörjapparat ej används bör man dagligen smörja motordelarna före användning med ISOVG32 turbinolja eller motsvarande. Kör ej igång med fullhastighetsdrift omedelbart efter smörjning, då överhastighet kan uppstå. Litium systemfet rekommenderas för smörjning av bärlager, lyftkam och kopplingsdelar, drev och drevhus. Smörj dessa vid rutinmässigt underhåll eller periodvis inspektion. Följande smörjmedel rekommenderas:

**MOTORDELAR**

Castrol Alphasyn T32  
Mobil Mobil SHC 624  
Texaco RD Lube 32  
Kuwait Petroleum Q8 Schuman ISO VG32  
Statoil Mereta 32

**BÄRLAGER, DREV, KOPPLING OCH LYFTKAM**

BP Energese LS-EP2  
Castrol Spheerol EP L2  
Esso Beacon 2  
Shell Alvania Grease EP2  
Mobil Mobilplex 47  
Texaco Multifak EP2  
Kuwait Petroleum Q8 Rembrandt EP

Vid regelbunden hantering av smörjmedel skall lämpliga skyddskläder av ogenomträngligt material användas. Byt ut kläder som förorenats av smörjmedel.

**UNDERHÅLL OCH REPARATIONER**

Verktyget måste underhållas på korrekt sätt och testas av kompetent och utbildad personal, vid varje tecken på felfunktion eller onormalt beteende. Verktyget skall då tas ur drift för inspektion och reparation. Ifall nödvändigt kan du erhålla den nödvändiga informationen och instruktioner för reparation och underhåll från tillverkaren eller tillverkarens auktoriserade återförsäljare i ditt land.

Vi rekommenderar att man periodvis tar isär verktyget för rengöring och iståndsättning, efter 500 driftstimmar eller alla sex månader.

Vid byte av delar använd endast äkta reservdelar från FUJI.

I annat fall kan nedsatt prestanda och ökade underhållsbehov uppstå.

Vid underhållsarbeten eller reparationer säkerställ att verktyget är fränkopplat från tryckluftsslangen eller att lufttillförseln är avstängd.

Innan verktyget frigges ånyo för användning ska man säkerställa att det har återmonterats på korrekt sätt och att alla fästen är ordentligt åtdragna.

Håll alltid verktyget mot arbetsstycket vid drift. I annat fall kan skador uppstå på verktyget.

**FÖRVARING AV VERKTYGET EFTER ANVÄNDNING**

Förvara verktyget alltid i rent skick så att den är redo för korrekt och säker användning närhelst det behövs. Efter användning skall verktyget förvaras på ett säkert sätt.

**BORTSKAFFANDE AV VERKTYG**

Verktyget är konstruerat av stål, gjutjärn, mässing, bronsgjutgods, aluminiumlegering, gummi och plastdelar, eller delar som innehåller några av dessa material. Vid bortskaffande av verktyget bör korrekt avfallshantering beaktas så att inga miljöföroreningar uppstår.

**HÅLLARE**

En hållare skall alltid användas för att förhindra att slagtillbehöret kastas ut.

Använd aldrig en hållare som är skadad eller mycket sliten, böjd, skev, skårad eller gradad. Reparera aldrig en hållare.

**MONTERING OCH NEDMONTERING AV SLAGTILLBEHÖR**

Vid underhållsarbeten eller reparationer säkerställ att verktyget är fränkopplat från tryckluftsslangen eller att lufttillförseln är avstängd.

**RÄTT SLAGTILLBEHÖR FÖR RÄTT VERKTYG**

Säkerställ att slagtillbehöret passar till verktyget. Granska före användning att dimensionen av skaftet av slagtillbehöret är förenlig med därför avsedd bussning på verktyget.

Det finns två typer av bussningsformer för slagtillbehör på FC-seriens mejselhammare och FRH-seriens lätta hammare. Säkerställ att skaftets form är förenlig med bussningens form på verktyget.



Använd aldrig slagtillbehör utan krage på FC-seriens mejselhammare och FRH-seriens lätta hammare. Kragen fungerar som hållare och förhindrar att slagtillbehöret kastas ut.

### GRANSKNING AV SLAGTILLBEHÖR FÖRE ANVÄNDNING

Använd alltid och allena rätt slagtillbehör. Använd ej ett slagtillbehör som är slitet vid eggen eller vid skaftet. Ett slitet slagtillbehör kan leda till skador på verktyget, reducerar effektiviteten och kan öka vibrationen. Splittrande stål kan ge upphov till kroppsskador. Hantera och förvara slagtillbehören med omsorg i enlighet med tillverkarens instruktioner.

### SLITAGE AV SLAGTILLBEHÖR

Kom ihåg att slagtillbehör kan brista efter en lång tids användning, på grund slitage efter hårda påfrestningar. Granska därför regelbundet slagtillbehören.

### MONTERING AV SLAGTILLBEHÖR PÅ VERKTYG

#### \* FCH-20 FLISHUGGARE

1. Avlägsna låskopplingen (708).
2. Skruva loss mejselhållaren (714).
3. För in mejseln i hållarfjäders (715) och mejselhållaren.
4. Skruva fast mejselhållaren på cylindern (701).
5. Var noggrann med att montera låsningskopplingen för att låsa fast mejselhållaren vid cylindern.

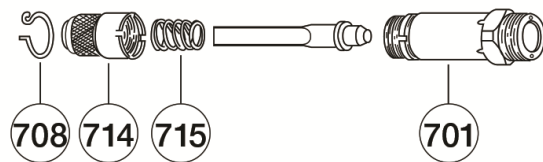

#### \* FCH-20F, -25 och -25B FLISHUGGAR

1. För in mejseln i mejselhållaren (714).
2. Dra mejselhållaren i pilens riktning för att föra in eller ta bort en mejsel.

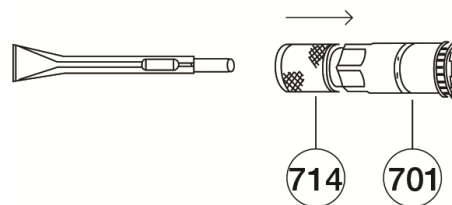

#### \* FC-1Z, -2Z, -3Z och -4Z MEJSELHAMMARE

1. För in mejseln i mejselhållaren (714).
2. Montera mejselhållaren på cylindern (701).
3. Placera mejselhållarens inre skåra mot skåran i cylindern.
4. För in hållarfjäders (761) i skåran av mejselhållaren.

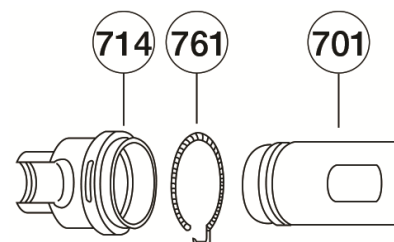

#### \* FC-01SA MEJSELHAMMARE FRH-3, -6 och -6A LÄTTA HAMMARE

1. För in mejseln i mejselhållarfjäders (715).
2. Skruva fast mejselhållarfjäders på cylindern (701).

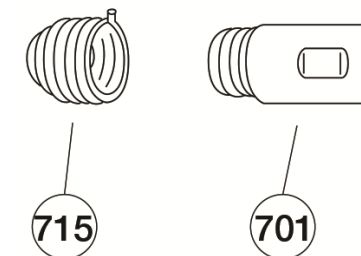

#### \* FNS-2 och -2P NÅLHAMMARE

1. Bred ut örönen på spärren (492) och ta bort den från cylindern.
2. Nedmontera det främre röret (756) från cylindern (701) i ordningen 3-2-1.
3. För in nålar i hålen av nålhållaren (758).
4. Montera det främre röret på cylindern i ordningen 1-2-3.
5. Montera spärren genom att trycka in den på cylindern.

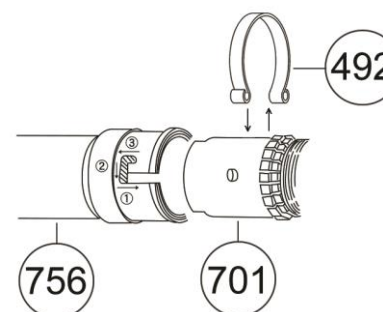

#### \* FR- SANDSTAMPMASKIN

1. För endast in kolven (720) i kolvhalsen.

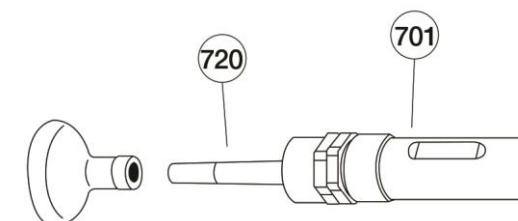

**\* FRH-Kompakt borrhammare**

1. Lossa och avlägsna mejselhållarfjäders (719).
2. För in mejseln i mejselhållarfjäders.
3. Skruva fast mejselhållarfjäders på cylindern (701).

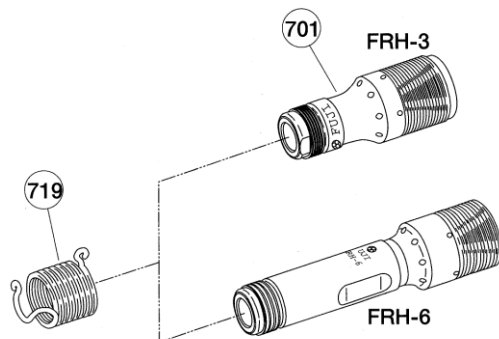
**\* FS-Rosthammare**

1. Avlägsna locket (130), med en skiftnyckel eller en skruvnyckel (44Hex.).
2. Ta bort "O" ringen (C04), dämpare (712), cylinderlock (711), och kolven (720) från cylindern (701).
3. För in en ny kolv i cylindern och sätt ånyo cylinderlocket, dämparen och "O" ringen på plats.
4. Skruva fast locket ånyo.

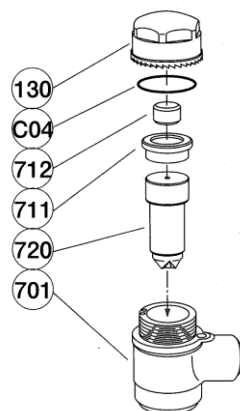
**\* CB-Betongbilningshammare**

1. Tryck på den utskjutande delen av hållarfjäders (22), och vrid mejselhållaren (18) till vänster för att ta bort den.
2. För in mejseln i cylindern (16).
3. Skruva mejselhållaren på hållarfjäders tills det att den utskjutande delen av hållarfjäders sjunker ned i en av mejselhållarens skårar, till en punkt där den inte kommer att komma ut. Var noggrann med att EJ skruva in för långt. (Ifall man skruvar för mycket kommer det ej finnas kvar något mellanrum mellan mejsel och kolven. Det leder till att skador uppstår på verkyget.)

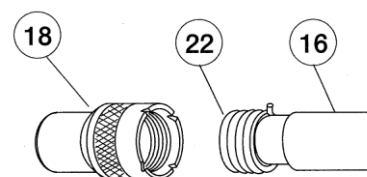
**\* CA-Betongbilningshammare**

1. Vrid mejselhållarfjäders (190) och avlägsna från cylindern (30).
2. För in en mejsel i cylindern.
3. Skruva fast mejselhållarfjäders på cylindern.

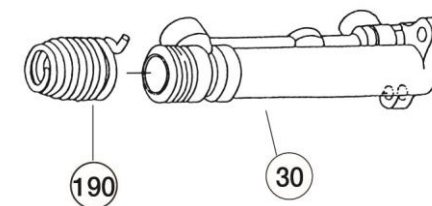
**TILLVERKARENS BEGRÄNSADE GARANTI**

Begränsad garanti: "Produkterna" från Fuji Industrial Technique co., Ltd. ("FUJI") garanteras vara felfria beträffande material och utförande i ett år från inköpsdatum. Denna garanti gäller endast produkter inköpta från FUJI eller dess auktoriserade återförsäljare. Denna garanti upphör att gälla för produkter som har använts på felaktigt sätt, missbrukats, modifierats eller reparerats av annan än FUJI eller dess auktoriserade servicerepresentanter. Ifall en av FUJI:s produkter visar sig vara defekt med avseende på material eller utförande inom ett år efter inköp ska den returneras till ett FUJI fabrikkservicecentrum eller auktoriserat servicecentrum för FUJI-verktyg, frakten betald, tillsammans med ert namn och adress, tillsammans med lämpligt bevis avseende inköpsdatum och en kort beskrivning av defekten. FUJI kommer enligt eget gottfinnande att reparera eller byta ut defekta produkter utan kostnad. Reparerade eller ersatta produkter och delar är garanterade enligt beskrivningen ovan, för återstoden av den ursprungliga garantiperioden. FUJI:s enda ansvar och er enda gottgörelse enligt denna garanti begränsas till reparation av eller utbyte av den defekta produkten. (Den ovan nämnda garantin innehåller inga andra garantier eller villkor, vare sig uttryckta eller underförstådda. FUJI kan på inget sätt hållas ansvarig för oavsiktliga skador, följskador eller speciella skador, eller några andra skador, kostnader eller utgifter, utom kostnader eller utgifter för reparation eller utbyte såsom angivits ovan.)

**COPYRIGHT 2011, Fuji Industrial Technique co., Ltd.**

Alla rättigheter förbehålls. Varje otillåten användning eller kopiering av innehållet i sin helhet eller delar därav är förbjuden. Detta gäller i synnerhet för varumärken, modellbeteckningar, artikelnummer och ritningar. Använd endast auktoriserade reservdelar. Varje skada eller felfunktion som orsakas genom användning av oauktorerade delar medför upphävelsen av alla garantianspråk för denna produkt.

**INSTRUKSJONSHÅNDBOK**

Dette produktet er laget for å fjerne og forme metall ved bruk av en hammer. Ingen annen bruk er tillatt. Forbeholdt profesjonell bruk.

**LUFTLEDNINGSFILTER OG SMØRINGSSYSTEM**

Det er viktig å bli kvitt fuktighet og skitt fra luftledningen og smøre skikkelig. Hvis fuktighet, skitt og/eller andre fremmedstoffer kommer inn i verktøyet kan de forårsake at motordelene fastkjøres, at det blir unødvendig slitasje på delene og redusert ytelse. Det anbefales at luftfilteret og luftsmøringssystemet passer så nært som praktisk mulig til verktøyet som brukes.

**SMØRINGSMIDLER**

Søk råd fra lege så snart som mulig hvis noe smøringmiddel skulle kontaminere øynene eller bli inntatt ved et uhell. Hvis det ikke brukes et luftledningssmøresystem skal motordelen smøres med ISOVG32 turbinolje eller samsvarende olje daglig før bruk. Ikke gå i gang med full hastighet etter smøringen siden det kan føre til overurtall. Systemsmørefett av litium er anbefalt for smøring av lagre, kam og clutchdeler, gir og girkasser. Smør dem når de vedlikeholdes eller ved periodisk inspeksjon. De følgende er anbefalte smøremidler.

**MOTORDELER**

Castrol Alphasyn T32  
Mobil Mobil SHC 624  
Texaco RD Lube 32  
Kuwait Petroleum Q8 Schuman ISO VG32  
Statoil Mereta 32

**LAGER, GIR, CLUTCH OG KAM**

BP Energese LS-EP2  
Castrol Spheerol EP L2  
Esso Beacon 2  
Shell Alvania Grease EP2  
Mobil Mobilplex 47  
Texaco Multifak EP2  
Kuwait Petroleum Q8 Rembrandt EP

Du skal bruke passende klær av ugjennomtrengelig materiale når du håndterer smøringmiddel ofte. Klær som er kontaminert av smøremidler skal skiftes ut.

**VEDLIKEHOLD OG REPARASJON**

Verktøyet må være skikkelig vedlikeholdt og testet av kompetent og opplært personell. Ved noen tegn på svikt eller uvanlig oppførsel, skal verktøyet tas ut av drift og undersøkes og repareres. Hvis nødvendig kan du få nødvendig informasjon og instruksjoner for reparasjon og vedlikehold fra produsenten eller produsentens autoriserte representant i ditt land.

Det anbefales at verktøyet tas fra hverandre for overhaling og rengjøring periodisk etter 500 timer i drift eller hver sjettede måned.

Når deler skiftes ut pass på å bruke originale deler fra FUJI.

Hvis ikke kan det resultere i nedsatt ytelse og økt vedlikehold.

Når det er til vedlikehold eller reparasjon, pass på å kople verktøyet fra luftledningen eller skru av luftledningen.

Før verktøyet rengjøres før bruk, pass på at har det har blitt montert skikkelig og med alle festeanordningene skrudd til.

Bruk aldri verktøyet utenfor arbeidsstykket. Det kan føre til brudd på verktøyet.

**OPPBEVARING AV VERKTØYET ETTER BRUK**

Verktøyet skal alltid være rengjort slik at det kan brukes ordentlig og sikkert når det er nødvendig.

Når verktøyet lagres etter bruk, skal det lagres på en sikker måte.

**AVHENDING AV VERKTØYET**

Verktøyet er laget av stål, støpejern, messing, støpebronse, aluminiumlegering, gummi og plastdeler eller er laget av noen av disse materialene. Når verktøyet avhendes pass på at du ikke forårsaker forurensing av mennesker eller miljø.

**FESTEANORDNING**

Bruk alltid festeanordningen for å forhindre at slagtilbehøret skytes ut.

Ikke bruk en festeanordning som er skadet, alvorlig slitt, hakket, bøyet, vridt og ru. Ikke reparer dem.

**MONTERING OG DEMONTERING AV SLAGTILBEHØRET**

Når slagtilbehøret monteres og demonteres pass på å kople verktøyet fra luftledningen eller skru av luftledningen.

**RIKTIG SLAGTILBEHØR TIL RIKTIG VERKTØY**

Pass på at slagtilbehøret passer til verktøyet. Sjekk før bruk at skaftstørrelsen til slagtilbehøret er kompatibelt med hylsestørrelsen til slagtilbehøret på verktøyet.

Pass på at skaftformen er kompatibel med hylseformen på verktøyet. Pass på at skaftformen er kompatibel med hylseformen på verktøyet.



ikke bruk slagtilbehør uten en krage på FC-serien av filshuggere og FRH-serien av lette hamre. Kragen er festeanordningen og forhindrer slagtilbehøret fra å skytes ut.

### SJEKK AV SLAGTILBEHØR FØR BRUK

Bruk alltid bare riktig slagtilbehør.

Ikke bruk slagtilbehør som er slitt på skjæreeenden av skaftet. Et slitt slagtilbehør kan forårsake brudd på verktøyet som kan redusere effektiviteten til verktøyet og øke vibrasjon. Stål som har brudd kan forårsake skade.

Håndter og lagre slagtilbehøret forsiktig i henhold til produsentens instruksjer.

### TRETTET OG SLAGTILBEHØR

Husk at slagtilbehøret kan få brudd etter langtidsbruk grunnet tretthet som er forårsaket av tung belastning. Sjekk slagtilbehøret regelmessig.

### MONTERING AV SLAGTILBEHØRET PÅ VERKTØYET

#### \* FCH-20 FLISHUGGER

1. Fjern låseclutchen (708).
2. Skru av meiselholder (714).
3. Sett meisel inn i holdefjær (715) og meiselholder.
4. Skru meiselholder på sylindren (701).
5. Pass på å montere låseclutchen for å låse meiselholder på sylindren.

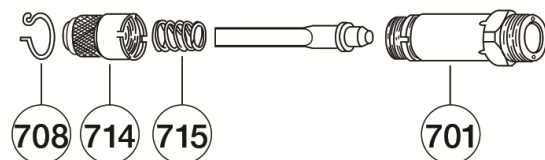

#### \* FCH-20F, -25 og -25B FLISHUGGERE

1. Sett meiselen inn i meiselholderen (714).
2. Trekk meiselholderen i pilretningen for å sette inn eller fjerne meiselen.

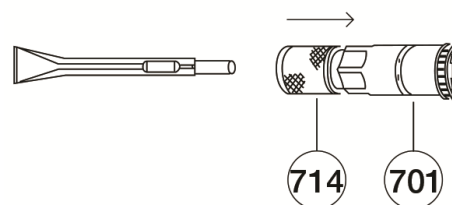

#### \* FC-1Z, -2Z, -3Z and -4Z FLISHAMMERE

1. Sett meiselen inn i meiselholderen (714).
2. Monter meiselholder på sylindren (701)
3. Sett innsidesporet på meiselholderen inn på sporet på sylindren.
4. Sett festefjæren (761) inn i sporet på meiselholderen.

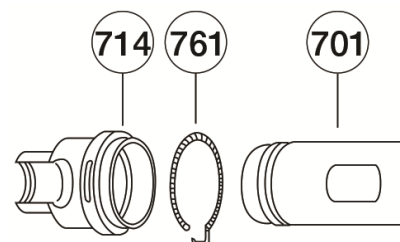

#### \* FC-01SA FLISHAMMER

#### FRH-3, -6 og -6A LETTE HAMMERE

1. Sett meiselen inn i meiselholderfjæren (715).
2. Skru meiselholderfjæren på sylindren (701)

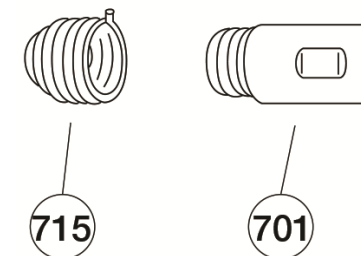

#### \* FNS-2 og -2P NÅLEBANKERE

1. Utvid stopperen(492) og fjern den fra sylindren.
2. Demonter frontrøret (756) fra sylindren (701) i rekkefølgen 3-2-1.
3. Sett nålene inn i hullene på nåleholderen (758).
4. Monter frontrøret på sylindren i rekkefølgen 1-2-3.
5. Dytt inn stopperen for å feste den til sylindren.

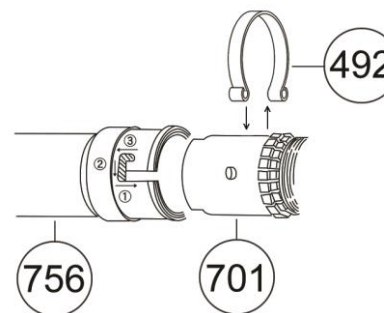

#### FR-SANDSTAMPER (714).

1. Bare trykk stemplet inn i endestykket.

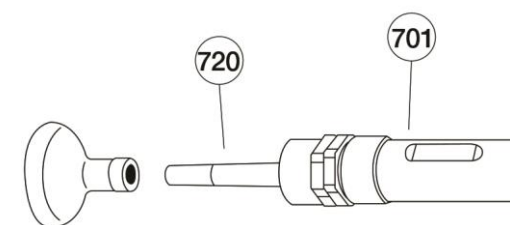

**\* FRH-babyhammer**

1. Løsne og fjern meiselholderfjæren (719).
2. Sett meiselen inn i meiselholderfjæren (715).
3. Skru meiselholderfjæren på sylindren (701).

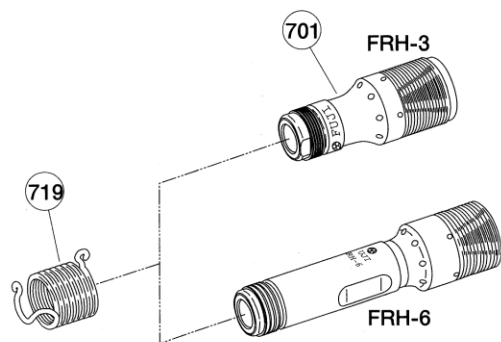
**\* FS-kjelsteinshammer**

1. Fjern hetten (130), bruk en universalskiftenøkkel eller en skiftenøkkel (44Hex.).
2. Fjern "O"-ringen (C04), sperre (712), sylindreløkk (711) og stempel (720) fra sylindren (701).
3. Sett et nytt stempel inn i sylindren og plasser sylindreløkket, sperren og "O"-ringen tilbake.
4. Skru hetten på igjen.

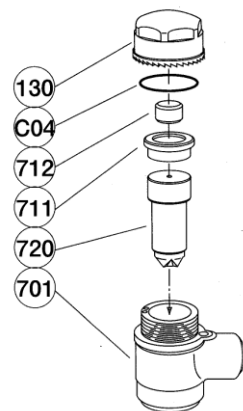
**\* CB-betongknusere**

1. Trykk på den utstående delen av holdefjæren (22) og vri meiselholderen (18) til venstre for å fjerne den.
2. Sett meiselen inn i sylindren (16).
3. Skru meiselholderen på holdefjæren til den utstående delen av holdefjæren faller inn i en av meiselholdersporene og til et punkt der den ikke vil komme ut. Vær forsiktig slik at du ikke skrur til for mye. (Hvis den skrur til for mye, vil det ikke være noe rom mellom meiselen og stemplet. Og det kan føre til brudd på verktøyet).

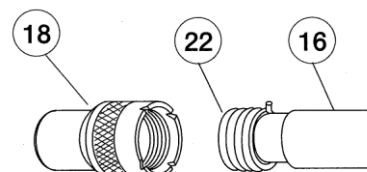
**\* CA-betongknuser**

1. Vri meiselholderfjæren (190) og fjern den fra sylindren (30).
2. Sett meiselen inn i sylindren.
3. Skru meiselholderfjæren på sylindren.

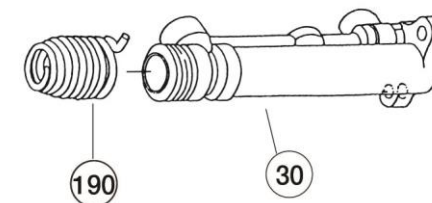
**PRODUSENTENS BEGRENSEDE GARANTI**

Begrenset garanti: "Produktene" fra Fuji Industrial Technique co., Ltd. ("FUJI") garanteres å være fri fra mangler i materialer og utførelse i ett år fra kjøpsdato. Denne garantien gjelder bare produkter som er innkjøpt nye fra FUJI eller dets autoriserte leverandører. Denne garantien omfatter selvsagt ikke produkter som har blitt utsatt for misbruk, feil bruk, modifikasjoner eller som har blitt reparert av andre enn FUJI eller deres autoriserte servicerepresentanter. Dersom et produkt fra FUJI er funnet å være mangelfullt i materiale eller utførelse innen et år fra kjøpsdato, skal det returneres til et av FUJIs fabrikksservicesentre eller et autorisert servicesenter for FUJI verktøy, med forhåndsbetalt frakt, med ditt navn og adresse inkludert, tilstrekkelig bevis for kjøpsdato og en kort beskrivelse av feilen. FUJI reparerer eller erstatter etter eget skjønn defekte produkter kostnadsfritt. Reparasjoner og erstattede deler garanteres som beskrevet ovenfor i resten av den opprinnelige garantiperioden. Under denne garantien er FUJIs ansvar og din godtgjørelse kun begrenset til reparasjon eller erstatning av det defekte produktet. (Det finnes ingen andre garantier uttrykte eller underforståtte og FUJI skal ikke holdes ansvarlig for tilfeldige, indirekte eller bestemte skader, eller noen andre skader, kostnader eller utgifter bortsett fra kostnader eller utgifter til reparasjoner eller erstatning som beskrevet over.)

**KOPIRETTIGHETER 2011, Fuji Industrial Technique co., Ltd.**

Med enerett. Enhver uautorisert bruk eller kopi av innholdet eller deler av dette er forbudt. Dette gjelder særlig varemerker, modellbetegnelser, delenumre og tegninger. Bruk bare autoriserte deler. Skade eller funksjonsfeil forårsaket av at det er brukt av uautoriserte deler er ikke dekket av garantien eller produktansvar.

**BRUGSANVISNING**

Dette produkt er beregnet til at fjerne materiale og forme metal vha. hamrende bearbejdning. Ingen anden brug er tilladt. Kun til professionel brug.

**LUFTLINJEFILTER OG SMØRER**

Det er nødvendigt at eliminere fugt og snavs fra luftlinjen og give korrekt smøring. Hvis fugt, snavs og/eller andre urenheder kommer i værktøjet, kan det få motoren til at løbe fast, medføre unødvendigt slid og mindske ydeevnen. Det anbefales, at luftfilteret og luftsmøreren sidder så tæt som muligt på, hvor værktøjet bruges.

**SMØREMIDLER**

Søg omgående lægelig hjælp, hvis du får smøremiddel i øjnene eller indtager det ved et tilfælde. Hvis der ikke anvendes en luftliniesmører, skal motordelene smøres med ISOVG32 turbineolie eller en tilsvarende olie dagligt før brug. Kør ikke værktøjet ved fuld hastighed umiddelbart efter smøring, idet det kan medføre for hurtig hastighed. Det anbefales at bruge lithiumsysteemsmøremiddel til smøring af lejer, knaster og koblingsdele, gearhjul og gearhuse. De skal smøres ved vedligeholdelseslejligheder og regelmæssige eftersyn. Følgende er de anbefalede smøremidler.

**MOTORDELE**

Castrol Alphasyn T32  
Mobil Mobil SHC 624  
Texaco RD Lube 32  
Kuwait Petroleum Q8 Schuman ISO VG32  
Statoil Mereta 32

**LEJER, GEAR, KOBLING OG KNAST**

BP Energese LS-EP2  
Castrol Spheerol EP L2  
Esso Beacon 2  
Shell Alvania Grease EP2  
Mobil Mobilplex 47  
Texaco Multifak EP2  
Kuwait Petroleum Q8 Rembrandt EP

Hvis du håndterer smøremidler regelmæssigt, så brug passende olietæt påklædning. Tøj, som er blevet kontamineret med smøremiddel, skal skiftes.

**VEDLIGEHOLDELSE OG REPARATION**

Værktøjet skal vedligeholdes korrekt og skal afprøves af kompetent, trænet personale. Ved ethvert tegn på ukorrekt eller unormal funktion skal værktøjes tages ud af brug og efterses og repareres efter behov. Om nødvendigt kan du få nødvendige oplysninger og anvisninger om reparation og vedligeholdelse fra fabrikanten eller fabrikantens autoriserede repræsentant i dit land.

Det anbefales at adskille værktøjet for rengøring og reparation efter 500 timers brug eller hver 6. måned.

Ved udskiftning af dele skal du anvende rigtige FUJI reservedele.

Hvis ikke kan det resultere i mindsket ydeevne og øget vedligeholdelse.

Under reparation og vedligeholdelsesarbejde skal det sikres at værktøjet er koblet fra luftlinien, eller at denne er lukket af.

Før værktøjet frigives til brug skal det sikres, at det er blevet samlet rigtigt og at alle skruer og bolte er forsvarligt spændt til.

Kør aldrig værktøjet borte fra arbejdsemnet. Det kan forårsage alvorlig beskadigelse af værktøjet.

**OPBEVARING AF VÆRKTØJET EFTER BRUG**

Hold altid værktøjet rent, så det kan bruges korrekt og sikkert når der er brug for det.

Ved opbevaring af værktøjet efter brug, opbevar værktøjet på en sikker måde.

**BORTSKAFNING AF VÆRKTØJET**

Dette værktøj er fremstillet af stål, støbejern, messing, støbt bronze, aluminiumslegeringer, gummi og plastikkomponenter, eller anvender nogen af disse materialer. Ved bortskaffelse af værktøjet skal man sikre at undgå forurening af hensyn til både mennesker og miljøet.

**TILBEHØRSHOLDER**

Brug altidholderen for at undgå, at tilbehøret slynges ud.

Brug ikke en holder, som er beskadiget, alvorligt slidt, hakket, bøjet, skæv eller udmast. Forsøg ikke på at bøje en beskadiget holder tilbage.

**ISÆTNING OG AFTAGNING AF HAMMERTILBEHØR**

Når du sætter tilbehør i eller tager det ud, skal du sikre, at værktøjet er koblet fra luftlinien, eller at denne er lukket af.

**BRUG DET RETTE TILBEHØR OG DET RIGTIGE VÆRKTØJ**

Vær sikker på, at det valgte tilbehør passer til værktøjet. Se efter før brug, at skaffet på det valgte tilbehør passer til værktøjsfæstet på værktøjet.

Der anvendes de følgende to typer værktøjsfæste til tilbehøret på FC-serie mejselhamre og FRH-serie lette hamre. Vær sikker på at tilbehørsskiftets udformning er kompatibel med værktøjsfæstet på værktøjet.



Brug aldrig hammertilbehør uden krave på FC-serie mejselhammer og FRH-serie lette hamre. Kraven er holderen og afholder hammertilbehøret fra at blive slynget ud.

#### EFTERSE HAMMERTILBEHØRET FØR BRUG

Brug altid det korrekte hammertilbehør.

Brug aldrig hammertilbehør som er slidt ved den skærende kant eller på skaftet. Slidt tilbehør kan medføre brud på værktøjet, mindske effektiviteten og øge vibration. Stål, som går itu, kan forårsage tilskadekomst.

Håndter og opbevar tilbehøret omhyggeligt i overensstemmelse med fabrikantens anvisninger.

#### METALTRÆTHED I HAMMERTILBEHØR

Husk, at hammertilbehør kan brydes itu efter lang tids brug som følge af metaltræthed efter hård brug. Efterse tilbehøret regelmæssigt.

#### ISÆTNING AF HAMMERTILBEHØRET I VÆRKTØJET

##### \* FCH-20 LUFTMEJSEL

1. Fjern låsekoblingen (708).
2. Skru mejselholderen løs (714).
3. Sæt mejslen ind i holdefjederen (715) og mejselholderen.
4. Skru mejselholderen på cylinderen (701).
5. Vær sikker på at montere låsekoblingen for at fastlåse mejselholderen til cylinderen.

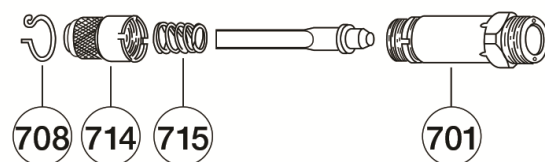

##### \* FCH-20F, -25 og -25B LUFTMEJSLER

1. Sæt mejslen ind i mejselholderen (714).
2. Træk mejselholderen i pilens retning for at sætte mejslen i eller tage den ud.

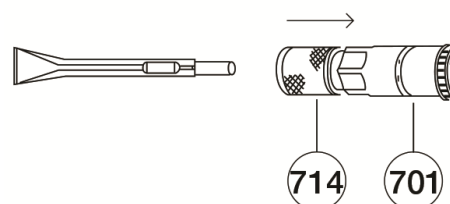

##### \* FC-1Z, -2Z, -3Z og -4Z MEJSELHAMRE

1. Sæt mejslen ind i mejselholderen (714).
2. Monter mejselholderen på cylinderen (701).
3. Sæt den indre rille på mejselholderen op til rillen på cylinderen.
4. Sæt holdefjederen (761) ind i rillen på mejselholderen.

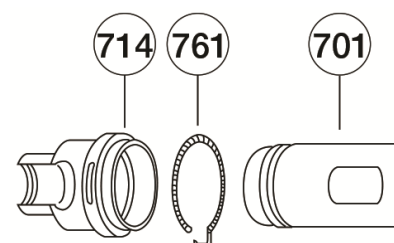

##### \* FC-01SA MEJSELHAMMER

##### FRH-3, -6 og -6A LETTE MEJSELHAMRE

1. Sæt mejslen ind i mejselholderfjederen (715).
2. Skru mejselholderfjederen på cylinderen (701).

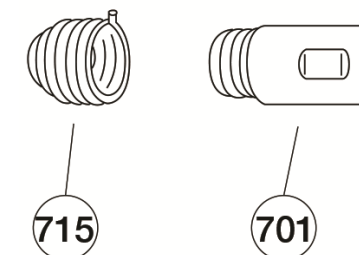

##### \* FNS-2 and -2P NÅLEHAMRE

1. Udvid Stopbøjlen (492) for at fjerne den fra cylinderen.
2. Skil det forreste rør (756) fra cylinderen (701) i rækkefølgen 3-2-1.
3. Sæt nålene i hullerne i nåleholderen (758).
4. Monter det forreste rør på cylinderen i rækkefølgen 1-2-3.
5. Tryk stopbøjlen på for at fastgøre den til cylinderen.

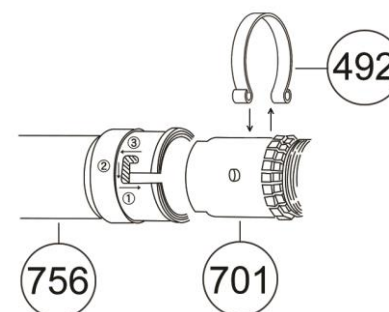

##### \* FR- SANDSTØDERE

1. Skub blot stemplet i kraven.

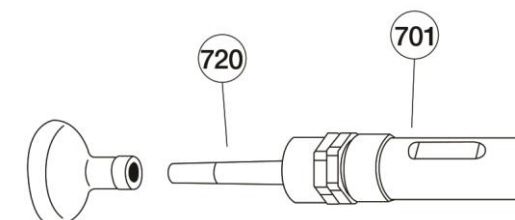

**FRH Babyhammer**

1. Løsn og fjern mejselholdefjederen (719).
2. Sæt mejslen ind i mejselholderfjederen.
3. Skru mejselholderfjederen på cylinderen (701).

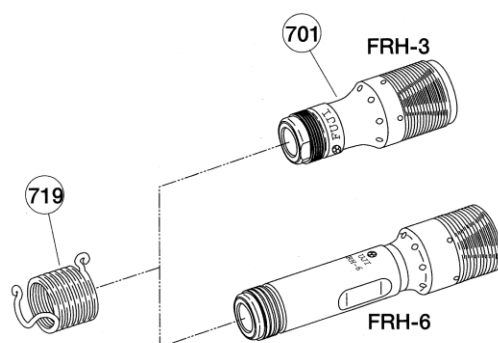
**\* FS- Afbankningshammer**

1. Fjern endehætten (130) vha en justerbar skruenøgle eller en stjernenhøgle (44 hex).
2. Fjern O-ringen (C04), dæmper (712), cylinderlåg (711) og stempel (720) fra cylinderen (701).
3. Sæt nyt stempel i cylinderen og sæt cylinderlåg, dæmper og O-ring på igen.
4. Skru endehætten på igen.

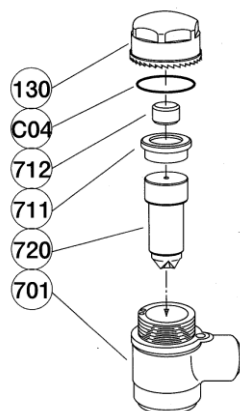
**\* CB - Opbrydningshammer**

1. Skub på den fremspringende del af holdefjederen (22) og drej mejselholderen (18) til venstre for at fjerne den.
2. Sæt mejslen i cylinderen (16).
3. Skru mejselholderen på holdefjederen indtil den fremspringende del af holdefjederen falder i en af mejselholderens hakker og på en sådan måde, at den ikke kommer ud. Pas på med ikke at skrue for meget. Hvis den skrues for meget, vil der ikke være noget mellemrum mellem mejsel og stempel. Det kan forårsage alvorlig beskadigelse af værktøjet).

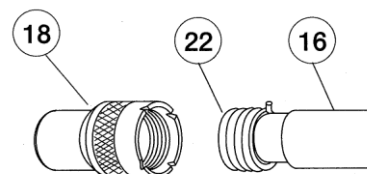
**\* CA - Opbrydningshammer**

1. Drej mejselholderfjederen (190) og fjern den fra cylinderen (30).
2. Sæt mejslen i cylinderen.
3. Skru mejselholderfjederen på cylinderen.

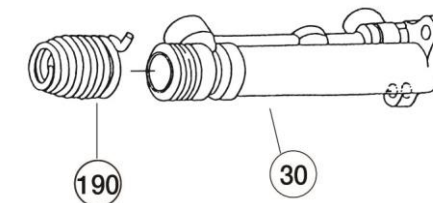
**FABRIKANTENS BEGRÆNSEDE GARANTI**

Begrænset garanti: "Produkter" fra Fuji Industrial Technique co., Ltd. ("FUJI") garanteres at være uden defekter i materialer eller håndværksmæssig udførelse i ét år fra købsdatoen. Denne garanti gælder kun produkter købt nye fra FUJI eller en af firmaets autoriserede forhandlere. Selvfølgelig dækker denne garanti ikke produkter, som er blevet misbrugt, brugt forkert, modificeret eller repareret af andre end FUJI eller firmaets autoriserede repræsentanter. Hvis et FUJI produkt viser sig at være defekt i materialer eller arbejdsmæssig udførelse inden for et år efter købsdatoen, skal det returneres til et FUJI fabrikkervicecenter eller et autoriseret servicecenter for FUJI værktøj, fragten forudbetalt, og med dit navn, adresse, passende bevis på købsdatoen og en kort beskrivelse af defekten vedlagt. FUJI vil efter eget valg reparere eller udskifte defekte produkter uden betaling. Reparationer og udskiftninger er garanteret som ovenfor anført i resten af den oprindelige garantiperiode. FUJIs eneste ansvar og dit eneste retsmiddel iht. denne garanti er begrænset til reparation eller udskiftning af det defekte produkt. (Der gives ingen andre garantier, udtrykkelige eller underforståede, og FUJI skal ikke være ansvarlig for tilfældige, specielle eller følgeskader eller nogen anden erstatning, nogen omkostning eller udgift, men udelukkende udgiften eller omkostningerne ved reparation eller udskiftning som beskrevet ovenfor.)

**COPYRIGHT 2011, Fuji Industrial Technique co., Ltd.**

Alle rettigheder forbeholdes. Al uautoriseret brug eller kopiering af indholdet eller dele deraf er forbudt. Dette gælder specielt varemærker, modelangivelser, reservedelsnumre og tegninger. Brug kun autoriserede reservedele. Enhver skade eller funktionsfejl, som er forårsaget af anvendelse af uautoriserede dele, er ikke dækket af nogen garanti eller produktansvar.

**HANDLEIDING**

Dit product is bedoeld voor het verwijderen en vormen van metaal met hamerwerking. Geen ander gebruik toegestaan. Uitsluitend voor professioneel gebruik.

**LUCHTLEIDINGFILTER EN VERNEVELAAR**

Het is noodzakelijk om vocht en vuil uit de luchtleiding te verdrijven en voor goede smering te zorgen. Als vocht, vuil en/of andere onzuiverheden in het gereedschap komen, kan dit leiden tot vastlopen van de motor, onnodige slijtage van onderdelen en verminderde prestaties. Er wordt aanbevolen om het luchtfilter en de luchtvernevelaar zo dicht mogelijk bij het in gebruik zijnde gereedschap aan te brengen.

**SMEERMIDDELEN**

Raadpleeg onmiddellijk een arts als smeermiddel in de ogen of per ongeluk in de mond komt. Als geen luchtleidingvernevelaar wordt gebruikt, smeer de motor dan dagelijks vóór gebruik met ISOVG32 turbine- of gelijkwaardige olie. Gebruik het gereedschap na de smering niet meteen op volle toeren; dit kan tot overtoeren leiden. Lithiumstroomvet wordt aanbevolen voor het smeren van lagers, nok en koppeling, tandwielen en tandwielkasten. Smeer deze tijdens onderhoud of regelmatige inspectie. Hieronder vindt u de aanbevolen smeermiddelen.

**MOTOR**

Castrol Alphasyn T32  
Mobil Mobil SHC 624  
Texaco RD Lube 32  
Kuwait Petroleum Q8 Schuman ISO VG32  
Statoil Mereta 32

**LAGER, TANDWIEL, KOPPELING EN NOK**

BP Energese LS-EP2  
Castrol Spherol EP L2  
Esso Beacon 2  
Shell Alvania Grease EP2  
Mobil Mobilplex 47  
Texaco Multifak EP2  
Kuwait Petroleum Q8 Rembrandt EP

Draag bij het regelmatig omgaan met smeermiddelen geschikte kleding van ondoorlatend materiaal. Trek schone kleding aan als smeermiddelen uw kleding verontreinigd hebben.

**ONDERHOUD EN REPARATIES**

Het gereedschap moet goed onderhouden en getest worden door vakkundig en daartoe opgeleid personeel. Bij elk teken van storing of ongebruikelijk gedrag moet het gereedschap uit bedrijf worden genomen voor inspectie en reparatie. U kunt zo nodig de noodzakelijke informatie en aanwijzingen voor reparatie en onderhoud verkrijgen bij de fabrikant of de erkende vertegenwoordiger van de fabrikant in uw land.

Er wordt aangeraden het gereedschap te demonteren voor revisie en periodieke reiniging na 500 bedrijfsuren of eenmaal per zes maanden.

Zorg dat u bij het vervangen van onderdelen originele vervangingsonderdelen van FUJI gebruikt.

Zo niet, dan kunnen de prestaties minder worden en kan meer onderhoud nodig zijn.

Zorg dat u bij onderhoud of reparatie het gereedschap van de luchtleiding loskoppelt of de luchtleiding afsluit.

Zorg dat u, voordat u het gereedschap gebruikt, het juist gemonteerd en al het bevestigingsmateriaal vastgezet is.

Gebruik het gereedschap nooit onbelast. Het gereedschap kan kapot gaan.

**GEREEDSCHAP NA GEBRUIK OPBERGEN**

Houd het gereedschap altijd schoon zodat het steeds naar behoren en veilig kan worden gebruikt wanneer u het nodig hebt.

Bewaar het gereedschap op een veilige plaats wanneer u het na gebruik opbergt.

**GEREEDSCHAP AFVOEREN**

Het gereedschap is gemaakt van staal, gietijzer, messing, bronzen gietstuk, aluminiumlegering, rubber en kunststof componenten of maakt gebruik van sommige van die materialen. Zorg bij het afvoeren van het gereedschap dat u geen verontreiniging voor mensen en het milieu veroorzaakt.

**HOUDER**

Gebruik de houder altijd om te voorkomen dat het slaghulpstuk wegschiet.

Gebruik geen houder die beschadigd, ernstig versleten, gedeukt, verbogen of kromgetrokken is of bramen heeft. Corrigeer ze niet.

**SLAGHULPSTUK MONTEREN EN DEMONTEREN**

Zorg dat u bij montage en demontage van het slaghulpstuk het gereedschap van de luchtleiding loskoppelt of de luchtleiding afsluit.

**JUISTE SLAGHULPSTUK OP JUISTE GEREEDSCHAP**

Verzekeer u ervan dat het slaghulpstuk op het gereedschap past. Controleer vóór gebruik of de schachtmaat van het slaghulpstuk geschikt is voor de busmaat voor het slaghulpstuk op het gereedschap.

Er zijn de volgende twee soorten busvormen voor het slaghulpstuk op bikhamers van de FC-serie en lichte hamers van de FRH-serie. Verzekeer u ervan dat de schachtvorm geschikt is voor de busvorm op het gereedschap.



Gebruik een slaghulpstuk nooit zonder kraag op bikhammers van de FC-serie en lichte hamers van de FRH-serie. De kraag is de houder en voorkomt dat het slaghulpstuk wegschiet.

### SLAGHULPSTUK VÓÓR GEBRUIK CONTROLEREN

Gebruik altijd alleen het juiste slaghulpstuk.

Gebruik geen slaghulpstuk waarvan de scherpe kant of schacht versleten is. Een versleten slaghulpstuk kan het gereedschap kapot maken, de efficiëntie verminderen en trilling verhogen. Staal dat breekt, kan verwondingen veroorzaken.

Hanteer en berg het slaghulpstuk zorgvuldig op volgens de aanwijzingen van de fabrikant.

### MOEHEID VAN SLAGHULPSTUK

Denk eraan dat het slaghulpstuk na lange tijd gebruikt te zijn kapot kan gaan vanwege door zware belasting veroorzaakte moeheid. Inspecteer het slaghulpstuk regelmatig.

### SLAGHULPSTUK OP GEREEDSCHAP MONTEREN

#### \* FCH-20 HAKHAMER

1. Verwijder vergrendelingskoppeling (708).
2. Schroef beitelhouder (714) los.
3. Steek de beitel in houderveer (715) en de beitelhouder.
4. Schroef de beitelhouder op cilinder (701).
5. Zorg dat u de vergrendelingskoppeling monteert om de beitelhouder op de cilinder te vergrendelen.

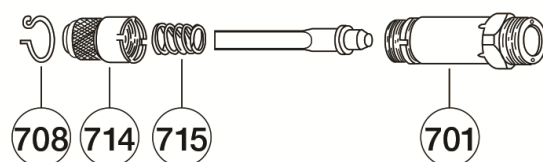

#### \* FCH-20F, -25 en -25B HAKHAMERS

1. Steek de beitel in beitelhouder (714).
2. Trek de beitelhouder in de richting van de pijl om de beitel aan te brengen of te verwijderen.

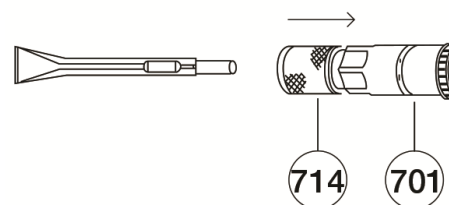

#### \* FC-1Z, -2Z, -3Z en -4Z BIKHAMERS

1. Steek de beitel in beitelhouder (714).
2. Monteer de beitelhouder op cilinder (701).
3. Zet de binnenste groef van de beitelhouder op de groef in de cilinder.
4. Steek borgveer (761) in de groef van de beitelhouder.

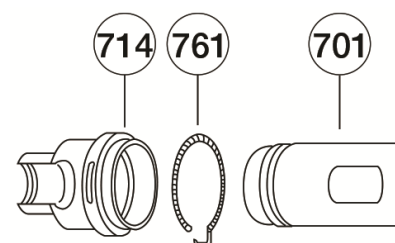

#### \* FC-01SA BIKHAMER

#### FRH-3, -6 en -6A LICHTE HAMERS

1. Steek de beitel in beitelhouderveer (715).
2. Schroef de beitelhouderveer op cilinder (701).

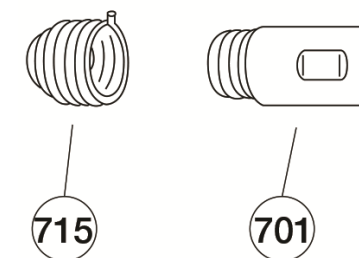

#### \* FNS-2 en -2P NAALDENBIKHAMERS

1. Druk de uiteinden uit elkaar om de klem(492) van de cilinder te verwijderen.
2. Demonteer voorste buis (756) uit cilinder (701) op volgorde 3-2-1.
3. Steek de naalden in de gaten van naaldenhouder (758).
4. Monteer de voorste buis op de cilinder op volgorde 3-2-1.
5. Druk de klem naar beneden om hem op de cilinder te bevestigen.

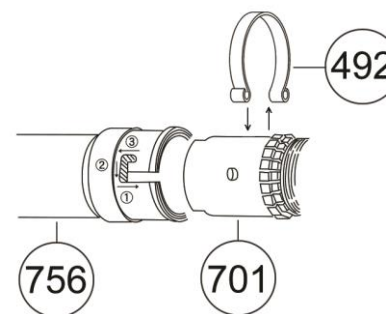

#### \* FR-ZANDSTAMPERS

1. Duw zuiger (720) in het uiteinde.

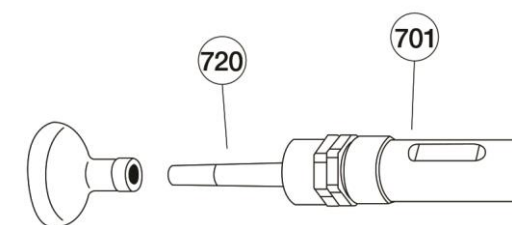

**\* FRH-Kleine hamer**

1. Maak beitelhouderveer (719) los en verwijder hem.
2. Steek de beitel in de beitelhouderveer.
3. Schroef de beitelhouderveer op cilinder (701).

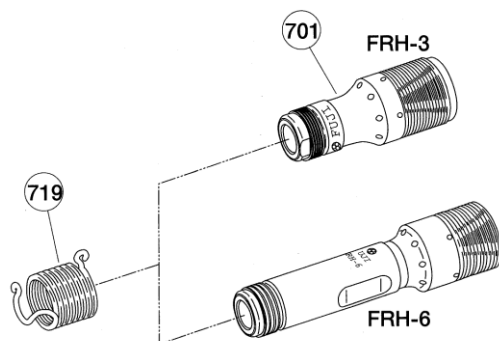
**\* FS-Naaldenbikhamer**

1. Verwijder kap (130) met een verstelbare sleutel of moersleutel (44 zeskant).
2. Verwijder O-ring (C04), demper (712), cilinderdeksel (711) en zuiger (720) uit cilinder (701).
3. Steek een nieuwe zuiger in de cilinder en breng het cilinderdeksel, de demper en O-ring weer aan.
4. Schroef de kap er weer op.

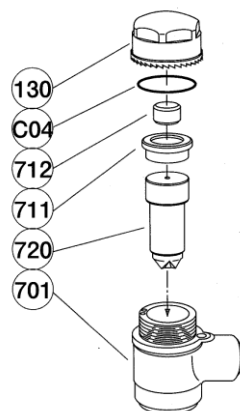
**\* CB-Betonhamer**

1. Druk op het uitstekende deel van houderveer (22) en draai beitelhouder (18) naar links om hem te verwijderen.
2. Steek de beitel in cilinder (16).
3. Schroef de beitelhouder op de houderveer totdat het uitstekende deel van de houderveer in een van de beitelhouderinkepingen valt, tot op een punt waarop dit er niet uitkomt. Pas op dat u niet te ver schroeft. (Bij te ver schroeven is er geen opening tussen beitel en zuiger. En hierdoor kan het gereedschap kapot gaan.)

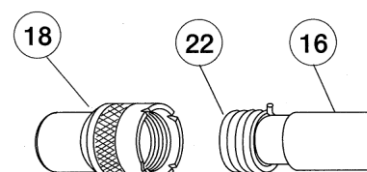
**\* CA-Betonhamer**

1. Draai beitelhouderveer (190) en verwijder hem uit cilinder (30).
2. Steek de beitel in de cilinder.
3. Schroef de beitelhouderveer op de cilinder.

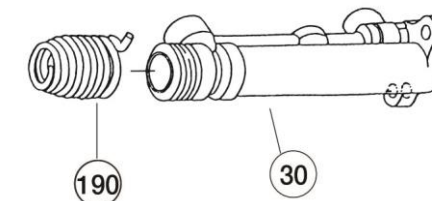
**BEPERKTE GARANTIE VAN DE FABRIKANT**

Beperkte garantie: De "producten" van de Fuji Industrial Technique co., Ltd. ("FUJI") zijn gegarandeerd vrij van fouten in materiaal en afwerking tot één jaar na aankoop. Deze garantie geldt uitsluitend voor producten die nieuw worden gekocht van FUJI of erkende dealers. Vanzelfsprekend geldt deze garantie niet voor producten die verkeerd of oneigenlijk zijn gebruikt of zijn gewijzigd of gerepareerd door anderen dan FUJI of erkende servicediensten. Als een product van FUJI binnen één jaar na aankoop fouten in materiaal of afwerking blijkt te hebben, kunt u het retourneren naar een fabrieksservicecentrum of een erkende servicedienst van FUJI, met vooruitbetaling van transportkosten, opgave van uw naam en adres, bewijs van aankoop met aankoopdatum en een korte beschrijving van het mankement. FUJI zal, naar eigen goeddunken, defecte producten kosteloos repareren of vervangen. Reparatie of vervanging is gegarandeerd (zoals hierboven beschreven) voor de rest van de oorspronkelijke garantieperiode. De enige aansprakelijkheid van FUJI en uw enige verhaal op grond van deze garantie zijn beperkt tot reparatie of vervanging van het defecte product. (Er zijn geen andere garanties, uitdrukkelijk of impliciet, en FUJI is niet aansprakelijk voor incidentele, vervolg- of speciale schade of enige andere schade, onkosten of uitgaven met uitzondering van alleen de kosten of uitgaven voor reparatie of vervanging zoals hierboven beschreven.)

**COPYRIGHT 2011, Fuji Industrial Technique co., Ltd.**

Alle rechten voorbehouden. Onbevoegd gebruik of kopiëren van de inhoud of een deel daarvan is verboden. Dit geldt in het bijzonder voor handelsmerken, modelbenamingen, onderdeelnummers en tekeningen. Gebruik uitsluitend goedgekeurde onderdelen. Schade of storingen, veroorzaakt door het gebruik van niet-goedgekeurde onderdelen, worden niet door de garantie of productaansprakelijkheid gedekt.

**INSTRUKCJA OBSŁUGI**

Narzędzie jest przeznaczone do udarowego demontażu i formowania metali. Nie wolno go stosować do innych celów. Tylko dla fachowców.

**FILTR POWIETRZA I SMAROWNICA**

Konieczne jest usunięcie wilgoci i zanieczyszczeń z przewodów powietrza oraz zapewnienie należytego smarowania. Wilgoć, brud i inne zanieczyszczenia wewnątrz narzędzia mogą spowodować zatarcie silnika, nadmierne zużycie części i obniżenie wydajności. Filtr powietrza i smarownica powietrza powinny być umieszczone możliwie najbliżej użytkowanego narzędzia.

**SMARY**

W przypadku dostania się smaru do oczu lub przypadkowego połknięcia należy natychmiast uzyskać pomoc lekarską. Jeżeli nie stosuje się smarownicy w przewodzie, silnik należy smarować codziennie przed użyciem olejem do turbin ISOVG32 lub równorzędnym. Po nasmarowaniu nie stosować nagłych przyspieszeń, ponieważ może to spowodować nadmierne obroty. Do smarowania łożysk, części rozrządu i sprzęgła, przekładni i skrzyń biegów zaleca się smar litowy. Te części należy smarować podczas konserwacji i przeglądów okresowych. Zalecane są następujące smary:

**SILNIK**

Castrol Alphasyn T32  
Mobil Mobil SHC 624  
Texaco RD Lube 32  
Kuwait Petroleum Q8 Schuman ISO VG32  
Statoil Mereta 32

**ŁOŻYSKA, PRZEKŁADNIE, SPRZĘGŁO I ROZRZĄD**

BP Energese LS-EP2  
Castrol Spherol EP L2  
Esso Beacon 2  
Shell Alvania Grease EP2  
Mobil Mobilplex 47  
Texaco Multifak EP2  
Kuwait Petroleum Q8 Rembrandt EP

W przypadku częstego stosowania smarów zaleca się odpowiednią odzież nieprzemakalną. Odzież zanieczyszczoną smarami należy zmienić.

**KONSERWACJA I NAPRAWY**

Narzędzie musi być należycie konserwowane i sprawdzane przez wykwalifikowany personel. W przypadku oznak uszkodzenia lub nietypowego działania należy narzędzie wycofać z obiegu w celu sprawdzenia i naprawy. W razie potrzeby można uzyskać niezbędne informacje i instrukcje napraw i konserwacji od producenta lub autoryzowanego agenta w swoim kraju.

Zaleca się rozebranie narzędzia, remont i czyszczenie okresowo po 500 godzinach użytkowania lub co sześć miesięcy.

Części zamienne powinny być oryginalnymi częściami do narzędzi pneumatycznych marki Fuji.

W przeciwnym wypadku może dojść do obniżenia wydajności i zwiększonej potrzeby konserwacji.

Podczas konserwacji lub naprawy trzeba koniecznie odłączyć narzędzie od przewodu powietrza lub zamknąć przewód.

Przed oddaniem narzędzia do użytku trzeba sprawdzić, czy zostało prawidłowo zmontowane i czy wszystkie elementy mocujące są dokręcone.

Nie wolno uruchamiać narzędzia, gdy nie jest przyłożone do obrabianego przedmiotu. Narzędzie może się złamać.

**PRZECHOWYWANIE NARZĘDZIA PO UŻYCIU**

Zawsze należy utrzymywać narzędzie w czystości, aby w razie potrzeby mogło być zawsze użytkowane prawidłowo i bezpiecznie.

Po użyciu należy narzędzie przechowywać w bezpiecznym miejscu.

**USUWANIE NARZĘDZIA**

Narzędzie jest wykonane ze stali, żeliwa, mosiądzu, odlewów brązu, stopów aluminium, gumy i komponentów plastikowych lub z niektórych spośród tych materiałów. Usuwanie narzędzia trzeba zadbać o to, aby nie zanieczyścić środowiska.

**IMADŁO**

Należy zawsze stosować imadło, aby zapobiec wyrzuceniu młotka.

Nie stosować imadła uszkodzonego, ponad miarę zużytego, wyszczerbionego, skrzywionego lub z zadziorami. Imadła nie należy naprawiać.

**WKŁADANIE I ZDEJMOWANIE MŁOTKA**

Podczas wkładania i zdejmowania młotka trzeba koniecznie odłączyć narzędzie od przewodu powietrza lub zamknąć przewód.

**ODPOWIEDNIA KOŃCÓWKA UDAROWA DO WŁAŚCIWEGO NARZĘDZIA**

Końcówka udarowa musi być dopasowana do narzędzia. Przed użyciem należy sprawdzić, czy trzon końcówki udarowej pasuje do tulei narzędzia.

Są dwa rodzaje tulei do końcówek udarowych stosowanych w ściernakach serii FC i w lekkich młotkach serii FRH. Trzeba się upewnić, że kształt trzonu jest zgodny z kształtem tulei narzędzia.



Nie wolno używać końcówek udarowych z kołnierzem do ścinaków serii FC i do lekkich młotków serii FRH. Kołnierz jest imadłem zapobiegającym wypadnięciu końcówki udarowej.

#### SPRAWDZANIE KOŃCÓWKI UDAROWEJ PRZED UŻYCIEM

Należy stosować tylko odpowiednie końcówki udarowe.

Nie używać końcówek, jeżeli ostrze lub trzon jest zużyty. Zużyta końcówka udarowa może spowodować uszkodzenie narzędzia, zmniejszyć jego wydajność i zwiększyć wibracje. Odłamki stali mogą spowodować uszkodzenia ciała.

Należy dbać o końcówki udarowe i przechowywać je zgodnie z instrukcją producenta.

#### ZMĘCZENIE MATERIAŁU KOŃCÓWEK UDAROWYCH

Trzeba pamiętać, że po długotrwałym używaniu końcówka udarowa może się złamać na skutek zmęczenia materiału spowodowanego dużymi naprężeniami. Końcówki udarowe należy regularnie sprawdzać.

#### MONTOWANIE KOŃCÓWEK UDAROWYCH W NARZĘDZIU

##### \* DŁUTO FCH-20

1. Wyjąć sprężynę mocującą (708).
2. Odkręcić obsadę dłuta (714).
3. Włożyć dłuto w obsadę sprężynową (715).
4. Nakręcić obsadę dłuta na cylinder (701).
5. Założyć sprężynę mocującą obsadę do cylindra.

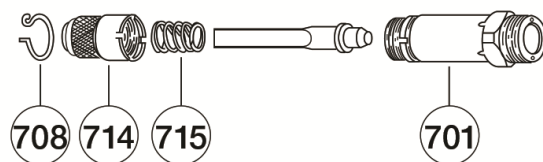

##### \* DŁUTA FCH-20F, 25 i 25B

1. Włożyć dłuto w obsadę (714).
2. Aby włożyć lub wyjąć dłuto, przesunąć obsadę w kierunku strzałki.

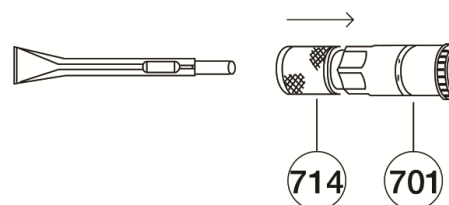

##### \* ŚCINAKI FC-1Z, 2Z, 3Z i 4Z

1. Włożyć dłuto w obsadę (714).
2. Nakręcić obsadę na cylinder (701).
3. Ustawić rowek wewnątrz obsady naprzeciw brzozy na cylindrze.
4. Włożyć sprężynę mocującą (761) do rowka w obsadzie dłuta.

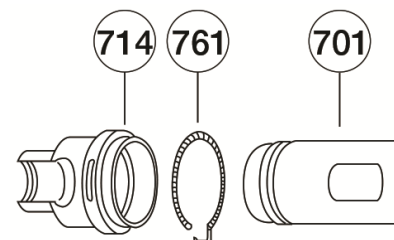

##### \* ŚCINAKI FC-01SA

##### LEKKIE MŁOTKI FRH-3, 6 i 6A

1. Włożyć dłuto w obsadę sprężynową (715).
2. Nakręcić sprężynę obsady na cylinder (701).

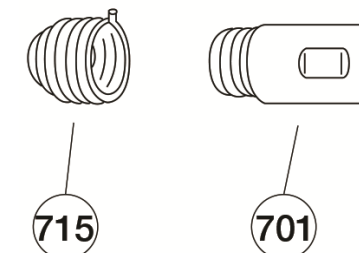

##### \* ODBIJAKI IGŁOWE FNS-2 i 2P

1. Rozluźnij zakres blokady (492) i odczep ją od cylindra.
2. Zdjąć przednią rurę (756) z cylindra (701) w kolejności 3-2-1.
3. Włożyć igły do otworów w igielnicy (758).
4. Założyć przednią rurę na cylinder w kolejności 1-2-3.
5. Przyczep blokadę wciskając do cylindra.

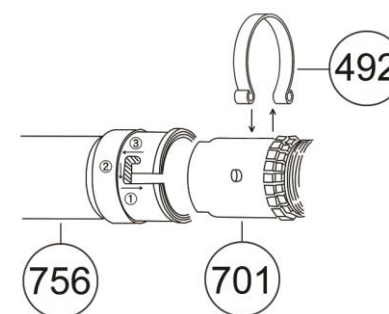

##### \* UBIJAKI PIASKOWE FR

1. Wsunąć tłok (720) do kolby.

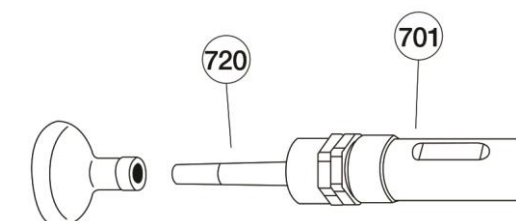

**\* Młoteczek FRH**

1. Obluzować i wyjąć sprężynę osady dłuta (719).
2. Włożyć dłuto w osadę sprężynową.
3. Nakręcić sprężynę osady dłuta na cylinder (701).

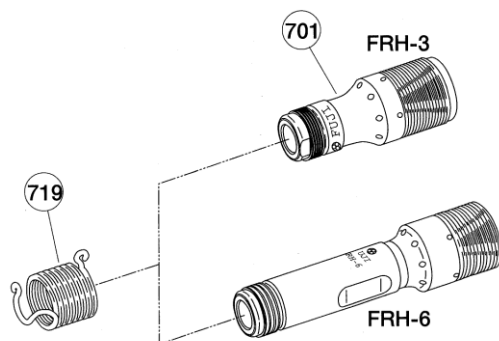
**\* Odbijak FS**

1. Zdjąć nakrętkę (130) kluczem nastawnym lub sześciokątnym 44.
2. Zdjąć pierścień uszczelniający (C04), tłumik (712), pokrywę cylindra (711) i tłok (72) z cylindra (701).
3. Włożyć nowy tłok do cylindra i założyć pokrywę cylindra, tłumik i uszczelkę.
4. Umocować nakrętkę.

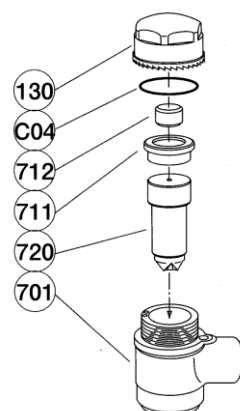
**\* Rozbijak do betonu CB**

1. Wcisnąć występ na osadzie sprężynowej (22) i obrócić osadę (18) w lewo, aby ją zdjąć.
2. Włożyć dłuto do cylindra (16).
3. Nakręcić osadę dłuta na sprężynę, tak aby występ pod sprężyną zaskoczył i zatrzasnął się w jednym z nacięć. Nie dokręcać zbyt mocno, aby zachować luz między dłutem a tłokiem. Brak luzu mógłby spowodować złamanie narzędzia.

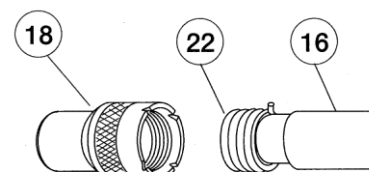
**\* Rozbijak do betonu CA**

1. Obrócić i zdjąć z cylindra sprężynę osady dłuta (19).
2. Włożyć dłuto do cylindra.
3. Nakręcić osadę na cylinder (701).

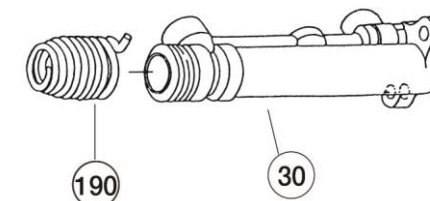
**OGRANICZONA GWARANCJA PRODUCENTA**

Ograniczona gwarancja: „Wyroby” Fuji Industrial Technique co., Ltd. („FUJI”) są objęte roczną gwarancją materiału i wykonania obowiązującą przez jeden rok od chwili zakupu. Gwarancja dotyczy wyrobów nowych zakupionych bezpośrednio od FUJI lub od autoryzowanych dealerów. Oczywiście gwarancja nie obejmuje produktów, które były nieprawidłowo używane, modyfikowane lub naprawiane przez osoby nieuprawnione przez FUJI lub autoryzowanych przedstawicieli serwisowych. Jeżeli produkt FUJI okaże się niesprawny z powodu wady materiału lub wykonania w ciągu roku od chwili zakupu, należy zwrócić go do Fabrycznego Centrum Obsługi lub Autoryzowanego Ośrodka Obsługi dla narzędzi FUJI, odpłacając transport. Do wadliwego produktu należy dołączyć nazwę i adres użytkownika, dowód i datę zakupu i krótki opis zaistniałego problemu. FUJI zdecyduje, czy dokona naprawy czy wymiany produktu na pełnosprawny na swój koszt. Produkt naprawiony lub wymieniony jest objęty wyżej opisaną gwarancją na czas do wygaśnięcia oryginalnej gwarancji. Na podstawie tej gwarancji odpowiedzialność FUJI ograniczona jest do naprawy lub wymiany wadliwego produktu. (Nie istnieje żadna inna gwarancja ani rękojmia i FUJI nie może być uważana za odpowiedzialną za szkody dodatkowe, następcze lub szczególne ani za inne szkody, koszty lub wydatki z wyjątkiem kosztów naprawy lub wymiany produktu jak opisano powyżej).

**COPYRIGHT 2011, Fuji Industrial Technique co., Ltd.**

Wszystkie prawa zastrzeżone. Używanie lub kopiowanie całości lub części niniejszego tekstu bez upoważnienia jest zabronione. Dotyczy w szczególności znaków towarowych, określeń modeli, numerów części i rysunków. Należy stosować wyłącznie części autoryzowane przez producenta. Usterki i awarie powstałe w wyniku używania nieautoryzowanych części nie podlegają gwarancji ani odpowiedzialności za produkt.

**PRÍRUČKA NA OBSLUHU**

Tento produkt je určený na operácie odstraňovania a formovania kovu pôsobením vyklepávania. Žiadne iné použitie nie je povolené. Len na profesionálne použitie.

**VZDUCHOVÝ FILTER A MAZADLO**

Je potrebné zbaviť sa vlhkosti a špiny v prívode vzduchu a dodať správne namazanie. Ak sa vlhkosť, špina alebo iné nečistoty dostanú do nástroja, môže to spôsobiť zastavenie časti motora, zbytočné opotrebovanie častí a zníženú výkonnosť. Odporúča sa nainštalovať vzduchový filter a vzduchové mazadlo čo najbližšie k nástroju, ako je prakticky možné.

**MAZADLÁ**

Ak akékoľvek mazadlo kontaminuje oči alebo je náhodne prehltnuté, okamžite sa poraďte s lekárom. Ak sa mazadlo prívodu vzduchu nepoužíva, každý deň pred použitím namažte časti motora turbínovým olejom ISOVG32 alebo ekvivalentným olejom. Po namazaní nepoužívajte plnú rýchlosť operácie, pretože to môže spôsobiť nadmernú rýchlosť. Na mazanie ložísk, vačky a spojky, prevodu a prevodovky sa odporúča mazadlo na báze lítia. Mažte ich pri údržbe alebo pravidelnej kontrole. Odporúčajú sa nasledujúce mazadlá:

**ČASTI MOTORA**

Castrol Alphasyn T32  
Mobil Mobil SHC 624  
Texaco RD Lube 32  
Kuwait Petroleum Q8 Schuman ISO VG32  
Statoil Mereta 32

**LOŽISKÁ, PREVOD, SPOJKA A VAČKA**

BP Energese LS-EP2  
Castrol Spheerol EP L2  
Esso Beacon 2  
Shell Alvania Grease EP2  
Mobil Mobilplex 47  
Texaco Multifak EP2  
Kuwait Petroleum Q8 Rembrandt EP

Pri pravidelnej manipulácii s mazadlami používajte vhodné oblečenie z nepremokavého materiálu. Oblečenie kontaminované mazadlami sa musí prezliecť.

**ÚDRŽBA A OPRAVY**

Nástroj musí riadne udržiavať a testovať kompetentný a vyškolený pracovník. Pri akejkoľvek známke poruchy alebo nezvyčajného správania sa nástroj musí stiahnuť z používania, prezrieť a opraviť. Ak je to potrebné, potrebné informácie a pokyny na opravu a údržbu môžete získať od výrobcu alebo autorizovaných agentov výrobcu vo vašej krajine.

Odporúča sa nástroj pravidelne rozobrať na generálnu opravu a čistenie po 500 hodinách prevádzky alebo raz za šesť mesiacov.

Pri výmene častí používajte len pravé náhradné časti nástrojov Fuji Air.

Ak to neurobíte, výsledkom môže byť zníženie výkonnosti a zvýšenie potreby údržby.

Pri výkone údržby alebo opráv nezabudnite nástroj odpojiť od prívodu vzduchu alebo prívodu vzduchu odstaviť.

Pred prepustením nástroja do používania skontrolujte, či je správne zmontovaný a všetky matice sú utiahnuté.

Nástroj nikdy nespúšťajte mimo obrábaného produktu. Mohlo by to spôsobiť zlomenie nástroja.

**UCHOVÁVANIE NÁSTROJA PO POUŽITÍ**

Nástroj vždy držte v čistote, aby sa dal riadne a bezpečne použiť vždy, keď je to potrebné.

Pri uskladnení nástroja po použití ho uchovávajte bezpečným spôsobom.

**LIKVIDÁCIA NÁSTROJA**

Tento nástroj je vyrobený z ocele, odlievaného železa, mosadze, odlievaného bronzu, hliníkovej zliatiny, gumových a plastových komponentov alebo pomocou niektorých z týchto materiálov. Pri likvidácii nástroja dajte pozor, aby ste nespôsobili znečistenie pre ľudí ani životné prostredie.

**ÚCHYTKA**

Vždy používajte úchytku, aby nárazové príslušenstvo nevypadlo.

Nepoužívajte úchytku, ktorá je poškodená, veľmi opotrebovaná, poškriabaná, ohnutá, zvlhčená alebo drsná. Netvarujte ich opakovane.

**MONTÁŽ A DEMONTÁŽ NÁRAZOVÉHO PRÍSLUŠENSTVA**

Pri montáži a demontáži nárazového príslušenstva nezabudnite nástroj odpojiť od prívodu vzduchu alebo prívodu vzduchu odstaviť.

**SPRÁVNE NÁRAZOVÉ PRÍSLUŠENSTVO PRE SPRÁVNY NÁSTROJ**

Skontrolujte, či nárazové príslušenstvo vyhovuje nástroju. Pred použitím skontrolujte, či je veľkosť držadla nárazového príslušenstva kompatibilná s veľkosťou priechodky pre nárazové príslušenstvo na nástroji.

Existujú dva nasledujúce druhy tvarov priechodiek pre nárazové príslušenstvo pre sekacie kladivá série FC a ľahké kladivá série FRH. Skontrolujte, či je tvar držadla kompatibilný s tvarom priechodky na nástroji.



Nárazové príslušenstvo nikdy nepoužívajte bez objímky na sekacích kladivách série FC a ľahkých kladivách série FRH. Objímka je úchytkou a bráni vypadnutiu nárazového príslušenstva.

### KONTROLA NÁRAZOVÉHO PRÍSLUŠENSTVA PRED POUŽITÍM

Vždy používajte len vhodné nárazové príslušenstvo.

Nepoužívajte nárazové príslušenstvo opotrebované na rezacom okraji alebo pri držadle. Opatrebované nárazové príslušenstvo môže spôsobiť poruchu nástroja, znížiť účinnosť a môže zvýšiť vibrácie. Zlomená ocel môže spôsobiť zranenie.

S nárazovým príslušenstvom manipulujte opatrne a uskladnite ho v súlade s pokynmi výrobcu.

### ÚNAVA NÁRAZOVÉHO PRÍSLUŠENSTVA

Pamätajte, že nárazové príslušenstvo sa môže zlomiť dlho po použití v dôsledku únavy spôsobenej silným napätím. Nárazové príslušenstvo pravidelne kontrolujte.

### MONTÁŽ NÁRAZOVÉHO PRÍSLUŠENSTVA NA NÁSTROJ

#### \* SEKAČKA FCH-20

1. Odstráňte poistnú spojku (708).
2. Odskrutkujte držiak dláta (714).
3. Dláto vložte do pružiny držiaka (715) a držiaka dláta.
4. Držiak dláta priskrutkujte na valec (701).
5. Nezabudnite namontovať poistnú spojku, aby sa držiak dláta zamkol na valci.

#### \* SEKAČKY FCH-20F, 25 A 25B

1. Dláto vložte do držiaka dláta (714).
2. Dláto zasadíte alebo vyberiete potiahnutím držiaka dláta v smere šípky.

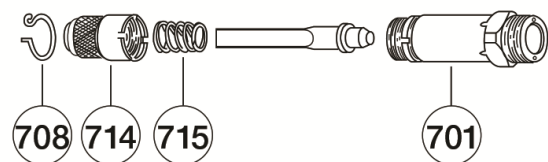
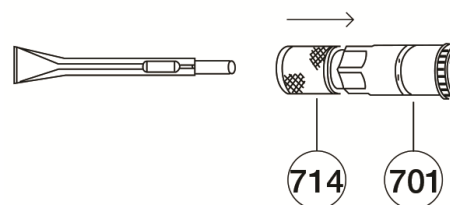

#### \* SEKACIE KLADIVÁ FC-1Z, 2Z, 3Z a 4Z

1. Dláto vložte do držiaka dláta (714).
2. Držiak dláta namontujte na valec (701).
3. Vnútorňú drážku držiaka dláta priložte k drážke na valci.
4. Úchytnú pružinu (761) vložte do drážky držiaka dláta.

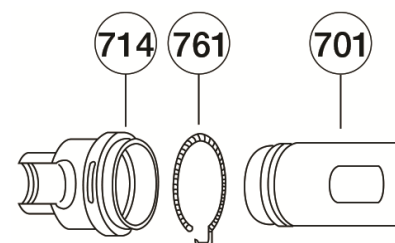

#### \* SEKACIE KLADIVO FC-01SA ĽAHKÉ KLADIVÁ FRH-3, 6 a 6A

1. Dláto vložte do pružiny držiaka dláta (715).
2. Pružinu držiaka dláta priskrutkujte na valec (701).

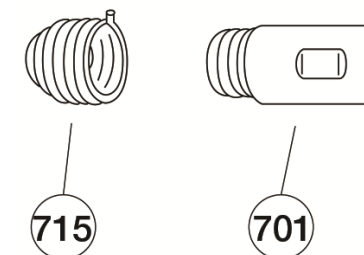

#### \* IHLOVÉ VYSEKÁVAČE FNS-2 a 2P

1. Uvoľnite gombík (492) na uzávere a vytiahnite ho z valca.
2. Prednú trubicu (756) odmontujte z valca (701) v poradí 3-2-1.
3. Ihly vložte do otvorov držiaka ihiel (758).
4. Prednú trubicu namontujte na valec v poradí 1-2-3.
5. Zatlačte uzáver a pripojte ho k valcu.

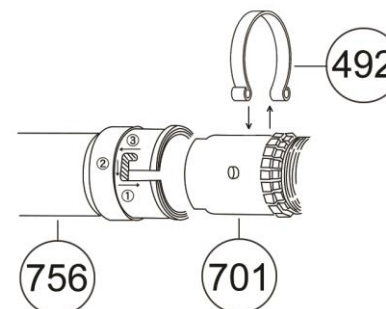

#### \* PIESKOVÉ UBÍJAČKY FR

1. Len zatlačte piest (720) do konca nástroja.

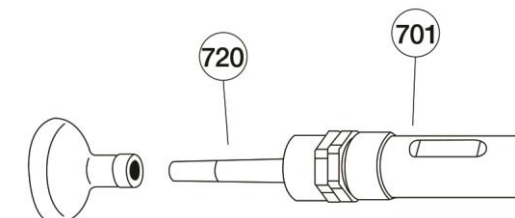

**\* Mini kladivo FRH**

1. Pružinu držiaka dláta uvoľnite a odstráňte (719).
2. Dláto vložte do pružiny držiaka dláta.
3. Pružinu držiaka dláta priskrutkujte na valec (701).

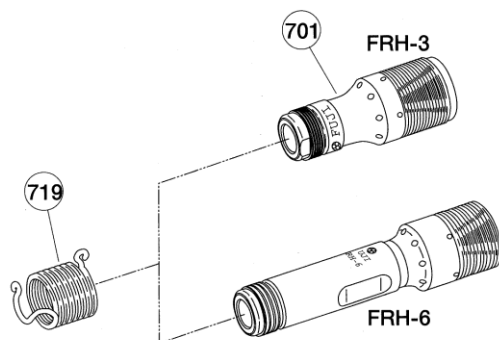
**\* Vysekávacie kladivo FS**

1. Univerzálnym kľúčom alebo skrutkovým kľúčom odstráňte čiapočku (130).
2. Z valca (701) odstráňte krúžok v tvare O (C04), tlmič (712), veko valca (711) a piest (720).
3. Do valca vložte nový piest a znovu založte veko valca, tlmič a krúžok v tvare O.
4. Znovu zakrúťte čiapočku.

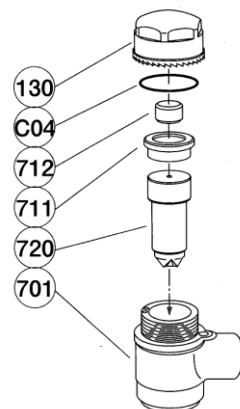
**\* Drvič betónu CB**

1. Vyčnievajúcu časť pružiny držiaka (22) potlačte a otočením držiaka dláta (18) doľava ju vyberte.
2. Dláto vložte do valca (16).
3. Držiak dláta zakrúčajte na pružinu držiaka, až kým vyčnievajúca časť pružiny držiaka nezapadne do jedného zárezu držiaka dláta do takého bodu, že už sa nedá vybrať. Dajte pozor, aby ste ju nezakrútili príliš. (Ak sa príliš zakrúti, medzi dlátom a piestom nebude existovať žiadna medzera. To spôsobí zlomenie nástroja.)

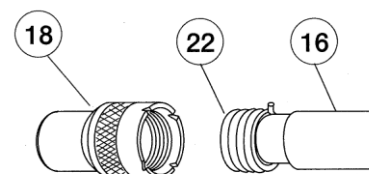
**\* Drvič betónu CA**

1. Pružinu držiaka dláta (190) otočte a odstráňte z valca.
2. Dláto vložte do valca.
3. Pružinu držiaka dláta zakrúťte na valec.

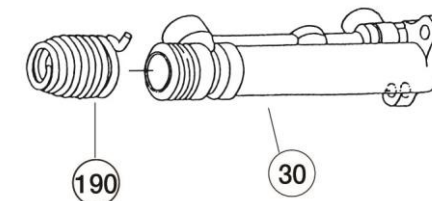
**OBMEDZENÁ ZÁRUKA VÝROBCU**

Obmedzená záruka: Na „produkty“ spoločnosti Fuji Industrial Technique co., Ltd. („FUJI“) platí záruka, že nebudú obsahovať materiálové ani výrobné chyby jeden rok od dátumu kúpy. Táto záruka sa vzťahuje len na produkty zakúpené od spoločnosti FUJI alebo jej autorizovaných obchodných zástupcov. Samozrejme, táto záruka sa nevzťahuje na produkty, ktoré boli zneužitú, nesprávne použité, upravené alebo opravené niekym iným než spoločnosťou FUJI alebo jej autorizovanými servisnými zástupcami. Ak sa preukáže, že produkt spoločnosti FUJI má materiálovú alebo výrobnú chybu do jedného roka od kúpy, zašlite ho do ktoréhokoľvek továrenského servisného centra FUJI alebo do autorizovaného servisného centra pre nástroje FUJI so zaplateným poštovým a priložte svoje meno a adresu, príslušné potvrdenie o dátume nákupu a krátky popis chyby. Spoločnosť FUJI môže podľa vlastného úsudku zdarma produkty opraviť alebo vymeniť. Opravy alebo výmeny sú pod zárukou ako je popísané vyššie po zvyšok pôvodnej záručnej lehoty. Jedinou zodpovednosťou spoločnosti FUJI a vašim jediným nápravným prostriedkom podľa tejto záruky je oprava alebo výmena chybového produktu. (Neexistujú žiadne iné záruky, vyjadrené ani naznačené, a spoločnosť FUJI nebude zodpovedná za náhodné, následné ani osobitné škody ani žiadne ďalšie škody, náklady alebo výdavky, s výnimkou nákladov alebo výdavkov na opravu alebo výmenu, ako je popísané vyššie.)

**COPYRIGHT 2011, Fuji Industrial Technique co., Ltd.**

Všetky práva vyhradené. Akékoľvek nepovolené použitie alebo kopírovanie obsahu alebo jeho časti je zakázané. Toto sa konkrétne týka značiek, tried modelov, čísel častí a výkresov. Používajte len autorizované časti. Akékoľvek poškodenie alebo nesprávne fungovanie spôsobené použitím neautorizovaných častí nie je kryté zárukou ani zodpovednosťou za produkt.

## ИНСТРУКЦИЯ ПО ЭКСПЛУАТАЦИИ

Данный продукт предназначен для операций по удалению и формовке металла с помощью молота. Применение в иных целях не допускается. Исключительно для профессионального использования.

## ВОЗДУШНЫЙ ФИЛЬТР И СМАЗЫВАЮЩЕЕ УСТРОЙСТВО

Необходимо удалить влагу и грязь из воздушного потока, а также обеспечить надлежащую смазку компонентов. При попадании в инструмент влаги, грязи и/или прочих примесей они могут попасть в двигатель, вызвать повышенный износ компонентов и понизить эффективность работы инструмента. Воздушный фильтр и смазывающее устройство рекомендуется установить как можно ближе к используемому инструменту.

## СМАЗОЧНЫЕ МАТЕРИАЛЫ

Немедленно обратитесь к врачу, если смазочный материал попал в глаза или желудочно-кишечный тракт. При отсутствии воздушного смазывающего устройства необходимо смазывать двигатель турбинным маслом ISOVG32 или его эквивалентом каждый день перед использованием инструмента. Во избежание превышения частоты вращения после проведения смазочных работ запрещено использовать инструмент на полных оборотах. Для смазки подшипников, кулачков, муфт, привода и коробки передач рекомендуется использовать литиевую смазку. Смазку данных компонентов необходимо производить при проведении обслуживания или периодической проверки. Ниже указаны рекомендуемые смазочные материалы.

## ДВИГАТЕЛЬ

Castrol Alphasyn T32  
Mobil Mobil SHC 624  
Texaco RD Lube 32  
Kuwait Petroleum Q8 Schuman ISO VG32  
Statoil Mereta 32

## ПОДШИПНИКИ, ПРИВОД, МУФТЫ, КУЛАЧКИ

BP Energese LS-EP2  
Castrol Spheerol EP L2  
Esso Beacon 2  
Shell Alvania Grease EP2  
Mobil Mobilplex 47  
Texaco Multifak EP2  
Kuwait Petroleum Q8 Rembrandt EP

При регулярном использовании смазочных материалов необходимо надевать соответствующую одежду из влагонепроницаемых материалов. Одежду, на которую попали смазочные материалы, необходимо заменить.

## ОБСЛУЖИВАНИЕ И РЕМОНТ

Обслуживание и тестирование инструмента должно производиться обученным персоналом. При появлении любых признаков неисправности или необычного функционирования необходимо прекратить работу с инструментом и отдать его для проведения проверки и ремонта. При необходимости информацию и инструкции по ремонту и обслуживанию можно получить у производителя или уполномоченного представителя производителя в Вашей стране.

По истечении 500 часов работы или два раза в год рекомендуется разбирать инструмент и производить его переборку и очистку.

При замене компонентов необходимо использовать только оригинальные запасные части FUJI. В противном случае производительность инструмента может ухудшиться, а необходимость проведения обслуживания – увеличиться.

При проведении обслуживания и ремонта следует отсоединить инструмент от воздухопровода либо отключить подачу воздуха.

Перед тем, как снова воспользоваться инструментом, необходимо проверить правильность сборки и затяжки крепежных механизмов.

Ни в коем случае не держите включенный инструмент снятым с изделия. Это приведет к его поломке.

## ХРАНЕНИЕ ИНСТРУМЕНТА

Чтобы инструмент можно было в любое время надлежащим образом и безопасно использовать, он должен всегда находиться в чистом состоянии.

Инструмент должен храниться в безопасном месте.

## УТИЛИЗАЦИЯ ИНСТРУМЕНТА

При производстве инструмента используется сталь, чугун, медь, бронза, алюминиевый сплав, резина и компоненты из пластика либо некоторые из перечисленных материалов. При утилизации инструмента не должно произойти загрязнения окружающей среды.

## ФИКСАТОР

Чтобы предотвратить выпадение ударного приспособления, всегда используйте фиксатор.

Не используйте поврежденные, сильно изношенные, погнутые, деформированные фиксаторы, а также фиксаторы с надрезами или зазубринами. Не пытайтесь придать им первоначальную форму.

## МОНТАЖ И ДЕМОНТАЖ УДАРНОГО ПРИСПОСОБЛЕНИЯ

При монтаже и демонтаже ударного приспособления инструмент необходимо отсоединить от воздухопровода либо отключить подачу воздуха.

## ПОДХОДЯЩЕЕ УДАРНОЕ ПРИСПОСОБЛЕНИЕ ДЛЯ ПОДХОДЯЩЕГО ИНСТРУМЕНТА

Убедитесь в том, что ударное приспособление подходит для инструмента. Перед использованием инструмента проверьте, чтобы размер хвостовика ударного приспособления соответствовал размеру втулки для ударного приспособления.

Существуют следующие два вида форм втулок для ударного приспособления в отбойных молотках серии FC и легких молотках серии FRH. Убедитесь, что форма хвостовика соответствует форме втулки инструмента.



Никогда не используйте ударное приспособление без кольцевого выступа на отбойных молотках серии FC и легких молотках серии FRH. Кольцевой выступ является фиксатором и предотвращает выпадение ударного приспособления.

**ПРОВЕРКА УДАРНОГО ПРИСПОСОБЛЕНИЯ ПЕРЕД ИСПОЛЬЗОВАНИЕМ**

Всегда используйте подходящее ударное приспособление. Не используйте ударное приспособление с изношенной рабочей частью или хвостовиком. Использование изношенного ударного приспособления приведет к поломке инструмента, снижению производительности и может увеличить вибрации во время работы. Поломка стального инструмента может стать причиной травмы. Используйте и храните ударное приспособление в соответствии с инструкциями производителя.

**УСТАЛОСТЬ УДАРНОГО ПРИСПОСОБЛЕНИЯ**

Помните, что после длительного использования ударное приспособление может сломаться по причине усталости металла, вызванной высокой нагрузкой. Проводите регулярный осмотр ударного приспособления.

**МОНТАЖ УДАРНОГО ПРИСПОСОБЛЕНИЯ**

**\* ЗУБИЛЬНЫЙ МОЛОТОК FCH-20**

1. Снимите замыкающую скобу (708).
2. Открутите держатель зубила (714).
3. Вставьте зубило в пружину держателя (715) и держатель зубила.
4. Прикрутите держатель зубила к цилиндру (701).
5. Наденьте замыкающую скобу, чтобы зафиксировать держатель зубила на цилиндре.

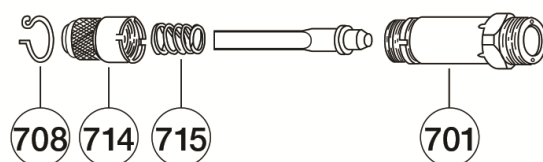

**\* ЗУБИЛЬНЫЕ МОЛОТКИ FCH-20F, -25 И -25B**

1. Вставьте зубило в держатель (714).
2. Чтобы вставить или достать зубило, поверните держатель зубила в направлении стрелки.

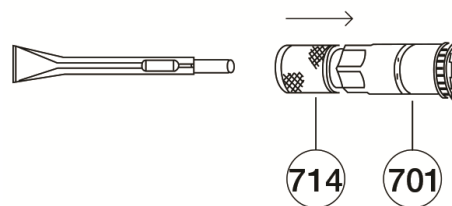

**\* ОТБОЙНЫЕ МОЛОТКИ FC-1Z, -2Z, -3Z И -4Z**

1. Вставьте зубило в держатель (714).
2. Наденьте держатель зубила на цилиндр (701).
3. Совместите внутренний паз держателя зубила с пазом цилиндра.
4. Вставьте пружину фиксатора (761) в паз держателя зубила.

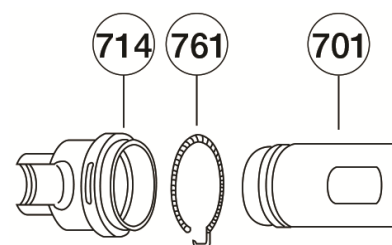

**\* ОТБОЙНЫЙ МОЛОТОК FC-01SA ЛЕГКИЕ МОЛОТКИ FRH-3, -6 И -6A**

1. Вставьте зубило в пружину держателя (715).
2. Прикрутите пружину держателя зубила к цилиндру (701).

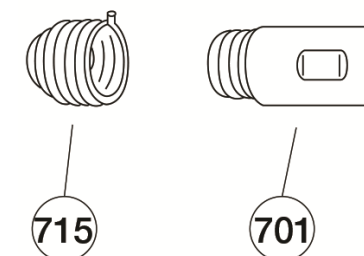

**\* ПУЧКОВЫЕ ЗАЧИСТНЫЕ МОЛОТКИ FNS-2 И -2P**

1. Разверните стопорную (492) ручку и вытащите ее из цилиндра.
2. Снимите переднюю трубку (756) с цилиндра (701) в порядке 3-2-1.
3. Вставьте иглы в отверстия иглодержателя (758).
4. Наденьте переднюю трубку на цилиндр в порядке 1-2-3.
5. Вставьте стопор в цилиндр и установите его.

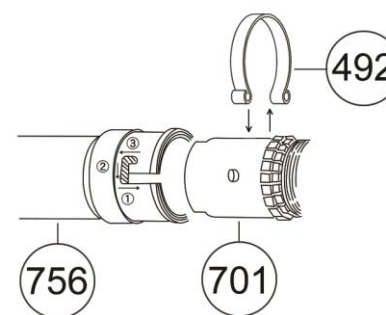

**\* ПЕСОЧНЫЕ СВАЙНЫЕ МОЛОТЫ FR**

1. Вставьте поршень (720) в отверстие.

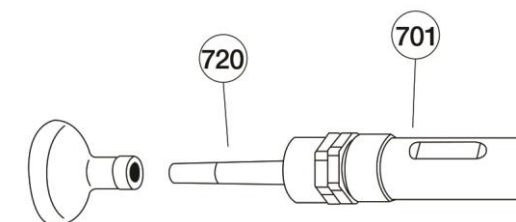

**\* Молоток FRH-Baby**

1. Открутите и снимите пружину держателя зубила (719).
2. Вставьте зубило в пружину держателя зубила.
3. Прикрутите пружину держателя зубила к цилиндру (701).

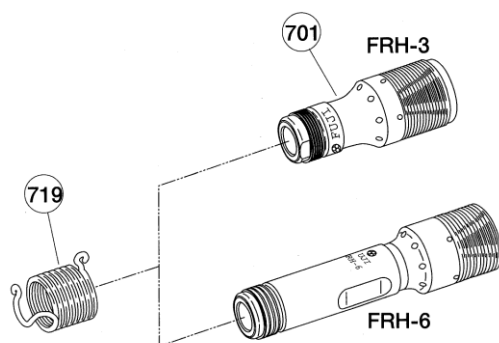
**\* Зубильный зачистной молоток FS**

1. Снимите наконечник (130) с помощью разводного или рожкового ключа (44 шестигр.).
2. Снимите с цилиндра (701) уплотнительное кольцо (C04), демпфер (712), крышку цилиндра (711) и поршень (720).
3. Вставьте в цилиндр новый поршень и наденьте на место крышку цилиндра, демпфер и уплотнительное кольцо.
4. Прикрутите наконечник.

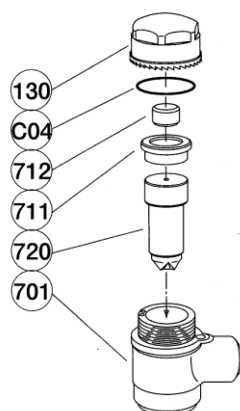
**\* Бетонолом СВ**

1. Нажмите на выступающую часть пружины держателя (22) и поверните держатель зубила (18) влево, чтобы снять его.
2. Вставьте зубило в цилиндр (16).
3. Прикрутите держатель зубила к пружине держателя так, чтобы выступающая часть пружины держателя находилась в одной из выемок держателя зубила, не выступая наружу. Не прикручивайте слишком сильно. (Если прикрутить его слишком сильно, между зубилом и поршнем не останется зазора. А это приведет к поломке инструмента).

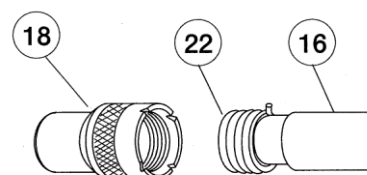
**\* Бетонолом СА**

1. Поверните пружину держателя зубила (190) и снимите ее с цилиндра (30).
2. Вставьте зубило в цилиндр.
3. Прикрутите пружину держателя зубила к цилиндру.

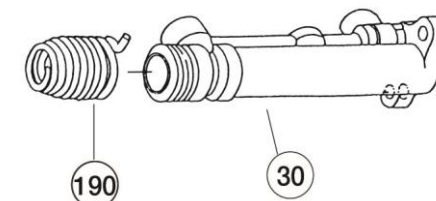
**ОГРАНИЧЕННАЯ ГАРАНТИЯ ИЗГОТОВИТЕЛЯ**

Ограниченная гарантия: на «Продукты» компании Fuji Industrial Technique co., Ltd. (в дальнейшем – FUJI) распространяется гарантия отсутствия дефектов материалов и производственных дефектов сроком один год со дня приобретения. Настоящая Гарантия распространяется только на Продукты, приобретенные в новом состоянии у компании FUJI или у ее уполномоченных дилеров. Настоящая Гарантия не распространяется на продукты, которые использовались не по назначению или с нарушением правил, подвергались изменению или ремонту не компанией FUJI или ее уполномоченными обслуживающими представителями, а иными лицами. Если в течение одного года после покупки Продукта компании FUJI выявится дефект материала или производственный дефект, его следует вернуть в любой сервисный центр завода FUJI или уполномоченный сервисный центр, обслуживающий инструменты FUJI, оплатив транспортные расходы и приложив к посылке сведения о Вашем имени, фамилии и адресе, чек с датой покупки и краткое описание дефекта. Компания FUJI может по своему выбору бесплатно отремонтировать или заменить дефектный Продукт. Производство ремонтных работ или замена в описанном выше порядке гарантируется на весь остаток первоначального гарантийного периода. Исключительная ответственность компании FUJI и Ваше исключительное право на компенсацию по условиям настоящей Гарантии ограничивается ремонтом или заменой дефектного Продукта. (Компания FUJI не дает никаких иных гарантий, выраженных в явном виде или подразумеваемых, и не должна нести ответственность за случайные, косвенные, фактические или любые иные убытки, затраты или издержки, исключая затраты на ремонт или замену в описанном выше порядке).

**COPYRIGHT 2011, Fuji Industrial Technique co., Ltd.**

Все права защищены. Любое несанкционированное использование или копирование всего или части содержания настоящего документа запрещено. Этот запрет распространяется в частности на товарные знаки, обозначения моделей, каталожные номера и чертежи. Используйте исключительно детали, официально разрешенные изготовителем. Действие гарантийных обязательств или ответственности за продукт не распространяется на случаи любого повреждения или отказа в работе, вызванного применением деталей, не относящихся к официально разрешенным изготовителем.

**Fuji Industrial Technique co., Ltd.**

2-1-14, Kamiji, Higashinari-ku  
OSAKA, 537-0003, JAPAN  
[www.fujitools.com](http://www.fujitools.com)

**不二空機株式会社**

〒537-0003 大阪市東成区  
神路2丁目1番14号  
[www.fujitools.com](http://www.fujitools.com)

